

Felhasználói segédlet Dialog 3213

RENDSZERTELEFON

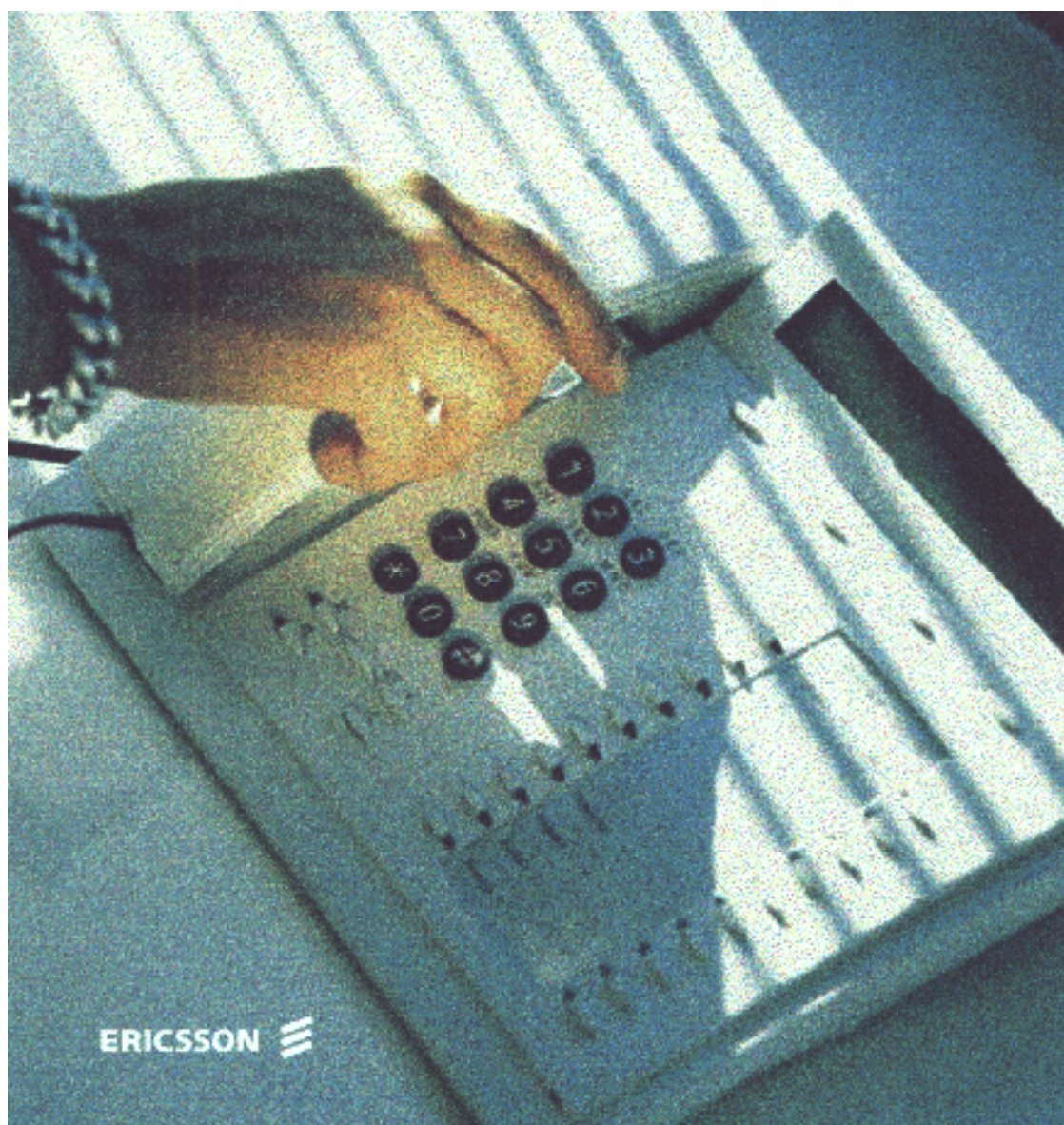

DIALOG 3213 RENDSZERTELEFON

FELHASZNÁLÓI SEGÉDLET

HU/LZT 102 2553 RC

Copyright © 1999. Ericsson Business Networks AB. Minden jog fenntartva.

Ez a dokumentum szerzői joggal védett szabadalmaztatott információt tartalmaz. E dokumentum semmilyen része sem másolható vagy továbbítható semmilyen formában és semmiféle elektronikus vagy mechanikus eszközzel, beleértve a fotómásolást, jelrögzítést vagy bármilyen információ tároló és visszakereső eszközt, nem fordítható le más nyelvre az Ericsson Business Networks AB, Stockholm, Svédország, előzetes írásos engedélye nélkül.

E dokumentum tartalma előzetes figyelmeztetés nélkül megváltozhat.

Az Ericsson nem vállal semmiféle felelősséget ezen anyaggal összefüggésben, beleértve, de nem kizárólagosan, egy adott célra történő eladhatóságát és alkalmasságát. Az Ericsson nem vállal felelősséget a dokumentumban található hibákért, sem ezen anyag információszolgáltatásával, minőségével vagy használatával kapcsolatos közvetlen vagy közvetett károkért.

Ericsson Business Networks AB
S – 131 89 Stockholm, Sweden
Telefon: +46 8 422 0000
Telefax: +46 8 422 1010

A dokumentáció az 1999-es fejlesztési és műszaki állapotot tükrözi, újabb szoftver és hardver változaton történő használat esetén az itt leírtaktól eltérők lehetnek a funkciók és egyes funkciók esetében a használat módja.

Tartalomjegyzék

	Oldal
Hogyan használjuk a segédletet	3
Leírás	4
Bejövő hívások	6
Kimenő hívások	8
Beszélgetés közben	10
Ha foglalt jelzést kap	15
Hívásátirányítás	19
Belső üzenetek	28
Hangposta	30
Információ	33
Rövidített számok	35
Hívás mérése	40
Csoport lehetőségek	41
Más hasznos lehetőségek	42
Személyhívás	52
Jogosultság	56
Programozás	61
Beállítások	64
Hangjelzések	65
Fényjelzések	66
Információ kijelzés	67
Opcionális egység/Szótár	71
Telepítés	72
Címkék	74
Gyors segítség	

Hogyan használjuk a segédletet

Üdvözljük mint az Ericsson vállalati kommunikációs rendszer Dialog 3213 telefonkészülékének használóját.

E korszerű hivatali kommunikációs rendszer képességei és szolgáltatásai hatékony kommunikációt biztosítanak bármelyik vállalatnál.

A korszerű képességek és szolgáltatások tökéletes kihasználását egy sor telefonkészülék segíti elő. Ezeket úgy tervezték, hogy minden helyzetben egyszerű legyen a használatuk.

Az Ön készülékén programozható gombok vannak, hogy a gyakran használt funkciókat és számokat egy gombnyomással elérhesse. A kijelzőn megjelenő lépésenkénti utasítások segítik a telefonkészülék használatát. A Felhasználói segédletben hivatkozásul csak néhány kiválasztott, kijelzőn megjelenő képet mutatunk be.

A kézibeszélőbe beszélést nem igénylő funkciók leírását a kézibeszélő felemelt állapotában írjuk le, hacsak másként nem jelezzük. A "Clear-key" (Törlés billentyű) megnyomása helyett mindig letehetjük a kézibeszélőt.

A Felhasználói segédlet az Ericsson vállalati kommunikációs rendszerének és a Dialog 3213 telefonkészülék lehetőségeit a gyárból történt kiszállításkor felprogramozott állapotában írja le. Telefonja programozásában kisebb eltérések lehetnek. Ha további információkra van szüksége, kérjük forduljon a rendszergazdához.

Megjegyzés: A Dialog 3213 rendszertelefon, azaz csak az ilyen típusú telefont támogató Ericsson alközponttal használható.

Leírás

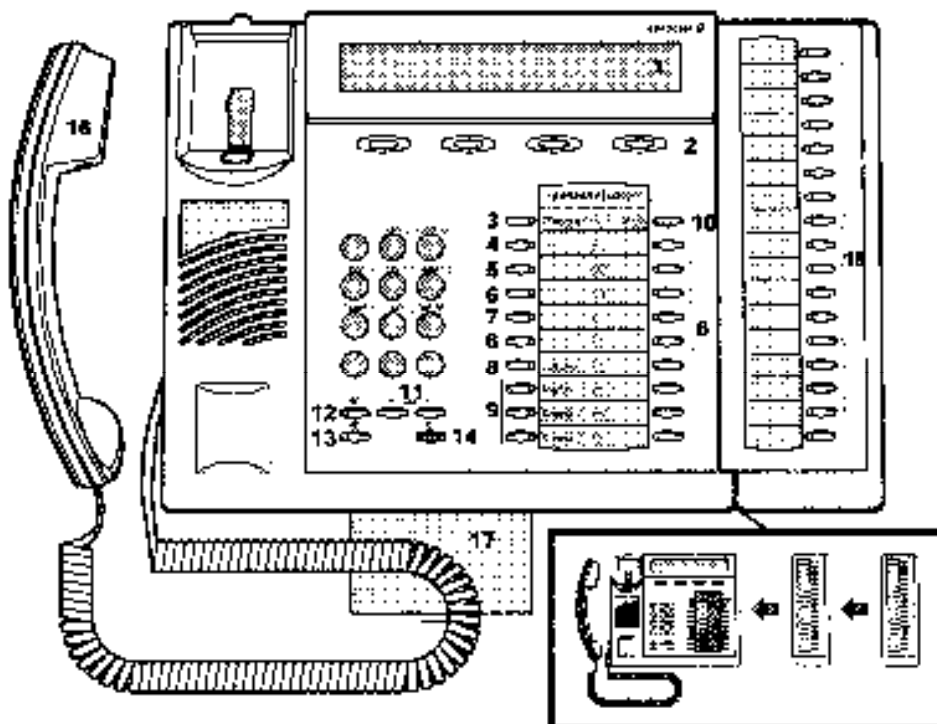

- 1 Kijelző**
3x40 karakter. Lásd az "Információ kijelzés" szakaszt.
- 2 Változó funkciójú billentyűk**
Funkciójuk a forgalmi állapottól függ. A kijelzőn megjelenő kérésnek megfelelően nyomja meg a funkció billentyűjét.
- 3 Programozás**
Lásd a "Programozás" szakaszt.
- 4 Visszahívás**
Lásd a "Ha foglalt jelzést kap" szakaszt. A funkciót a rendszergazda eltávolíthatja vagy más programozható billentyűre teheti át.
- 5 Átirányítás (follow-me)**
Lásd a "Hívásátirányítás" szakaszt. A funkciót a rendszergazda eltávolíthatja vagy más programozható billentyűre teheti át.

- 6 Programozható funkciójú billentyűk**
Lásd a "Programozás" szakaszt.
- 7 Programozható funkciójú/fejbeszélő billentyű**
Normális esetben a 6. szerinti programozható funkciójú billentyű.
A telefon alá felszerelt DBY 410 02 (opcionális tartozék)
Opcionális egység esetén a billentyű arra szolgál, hogy a
rendszergazda fejbeszélő készlet billentyűnek programozza.
Lásd a "Más hasznos lehetőségek – fejbeszélő készlet" szakaszt.
- 8 Hívásátadás**
Lásd a "Beszélgetés közben" szakaszt.
- 9 Három hozzáférési vonal**
Hívások kezelésére. Az 1. és 2. hozzáférés (Acces 1 és 2) mind
a bejövő, mind a kimenő hívásokhoz rendelkezésre áll. Az
Inquiry (Tudakozás) csak kimenő hívásokhoz használható.
- 10 Menü billentyű**
A telefon nyugalmi állapotában lenyomva válthat a "nyugalmi
üzenet" és a változó funkciójú billentyűk megnevezése között.
- 11 Hangerő szabályozó**
Lásd a "Beállítások" szakaszt.
- 12 Elnémítás**
Lásd a "Beszélgetés közben" szakaszt.
- 13 Hangszóró bekapcsolva/kikapcsolva**
Lásd a "Beszélgetés közben" szakaszt.
- 14 Törlés**
Hívások befejezéséhez, egy funkcióból történő kilépéshez vagy
programozáskor a kijelző törlésére. Mindig megnyomható a
kézibeszélő visszahelyezése helyett.
- 15 Opcionális billentyű panel**
17 két-funkciós programozható billentyűvel.
Egy vagy két panel csatlakoztatható.
- 16 Kézibeszélő**
Alaphelyzetben nagyothalló készülékes funkcióval van ellátva.
- 17 Opcionális kihúzható lap a gyors segítséghez**
Lásd a hátsó borító belső oldalát.

Bejövő hívások

HÍVÁSOK FOGADÁSA



A bejövő hívást csengető jel és villogó lámpa jelzi.

Az 1. hozzáférésen

Általában a hívások az 1. hozzáférés (Access 1) vonalra jönnek be.



Emelje fel a kézibeszélőt

Bármelyik másik vonal billentyűn



Emelje fel a kézibeszélőt



Nyomja meg a villogó vonali billentyűt

Kihangosítva



Nyomja meg a villogó vonali billentyűt
A hívóhoz a hangszórón és a mikrofonon keresztül kapcsolódik.



Nyomja meg a kihangosított hívás befejezéséhez

Egy másik melléken

Válaszolhat egy másik szobában lévő telefonra menő hívásra:



Hívja a csengetett melléket

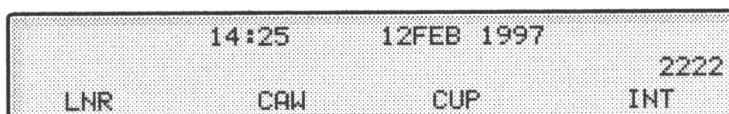

Megjegyzés: A kijelzett kép eltérhet a fentitől.



Nyomja meg

Megjegyzés: Megnyomhatja a CUP (lásd a kijelzőn) vagy a Tartás/Felvétel (az Ön által beprogramozott) funkció billentyűt is.

Egy folyamatban lévő hívás alatt válaszolás egy második hívásra

Ha telefonja előre be van programozva egy "Szabad a 2. hozzáférés" billentyűre, akkor fogadhat egy második hívást, ha ez a funkció be van kapcsolva.

 Szabad a 2. hozzáférés

Bekapcsoláshoz/kikapcsoláshoz nyomja le

Megjegyzés: A rendszergazda által beprogramozott funkció billentyű.

Ha a Szabad a 2. hozzáférés be van kapcsolva, akkor a lámpa világít.

Van egy folyamatban lévő hívásunk az Access 1-en (1. hozzáférésen), amikor az Access 2 (2. hozzáférés) billentyű egy új bejövő hívást jelezve villogni kezd:

Nyomja meg válaszként

Az első hívás tartásba kerül.

2. hozzáférés 

Nyomja meg az első hívásra történő visszakapcsoláshoz

A második hívás tartásba kerül. Az első hívóval kerül kapcsolatba.

1. hozzáférés 

Nyomja meg a kapcsolt hívás befejezésére

Megjegyzés: Ha a hívó fél aktivizálta a hívás várakoztatást, akkor fogadhat egy második hívást még akkor is, ha a Szabad a 2. hozzáférés nincs aktivizálva.



Kimenő hívások

HÍVÁSOK KEZDEMÉNYEZÉSE

Belső és külső hívásokat a következőképpen kezdeményezünk:



Emelje fel a kézibeszélőt és a hívás típusától függően tegye a következőt:

Belső hívások



Tárcsázza a mellék számát

Külső hívások



Tárcsázza a külső vonal megszerzéséhez szükséges számjegyet vagy számjegyeket

Tárcsahangot kap.

Megjegyzés: Az Önök hivatalában használt tényleges számjegy vagy számjegyek, pl. 0 vagy 00.



Tárcsázza a külső számot



Nyomja meg a hívás befejezéséhez

Megjegyzés: Ha a külső vonal megszerzéséhez szükséges számjegy vagy számjegyek tárcsázásakor sorbanálló hangot kap (a rendszerben az opcionális Legolcsóbb útvonal kiválasztás használatakor), akkor várjon. Tárcsahangot fog kapni mielőtt egy vonal szabaddá válik. Ha figyelmeztető hangot hall, akkor a kiválasztott vonal "Drága".

Kihangosítva

A kézibeszélő le van téve:



Tárcsázza a számot

Hangszórón és mikrofonon keresztül kapcsolódik.



Nyomja meg a kihangosított hívás befejezéséhez

Megjegyzés: A hívásokat gyorsabbá teheti a közös rövidített hívószámok és az Ön által beprogramozott rövidített hívószámok használatával. Lásd a "Rövidített számok" szakaszt.

EGYÉNI KÜLSŐ VONAL

A rendszergazda az Ön telefonjához egyéni külső vonalat programozhat. Ennek kérése:



Nyomja le, tárcsázza az egyéni külső számot és nyomja le



Tárcsázza a külső vonal megszerzéséhez szükséges számjegyet vagy számjegyeket és a külső számot

UTOLSÓ KÜLSŐ SZÁM ÚJRA TÁRCSÁZÁSA

Külső hívás kezdeményezésekor a rendszer automatikusan eltárolja az összes tárcsázott számjegyet, függetlenül attól, hogy a hívás sikeres volt-e vagy sem.



Emelje fel a kézibeszélőt



Nyomja meg az elmentett szám újrahívásához
Automatikusan újrahívja az utolsó külső számot.
Megjegyzés: Megnyomhatja a LNR (változtatható funkció) billentyűt is. Az LNR csak akkor áll rendelkezésre, ha a kijelzőn látható.

KÜLSŐ SZÁM ELMENTÉSE

Külső hívás végzésekor elmentheti a számot annak érdekében, hogy ugyanezt a számot könnyen újra lehessen hívni. Bármilyen előzőleg eltárolt szám törlődik.

Egy külső szám elmentéséhez tegye a következőt:



Ismétlés

Nyomja meg a hívás befejezése előtt
Megjegyzés: A rendszergazda által előre beprogramozott funkció billentyű.

Szám újrahívása



Emelje fel a kézibeszélőt

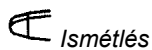

Ismétlés

Nyomja meg a szám újrahívására
Megjegyzés: A rendszergazda által előre beprogramozott funkció billentyű.

CSOPORTOS FIGYELÉS (KIHANGOSÍTÁS)

Ez a funkció lehetővé teszi, hogy az Ön szobájában lévő többi ember figyelhesse telefonbeszélgetését. Ön a kézibeszélőbe beszél, miközben a másik fél hangja a hangszóróból hallatszik.

Egy folyamatban lévő beszélgetés során tegye a következőt:



Nyomja meg a hangszóró és a kézibeszélő közötti átváltáshoz

A másik fél hangja hallatszik a hangszóróról, ha a billentyű lámpája világít.

Megjegyzés: A hangerő beállítható, lásd a "Beállítások" szakaszt.

Áttérés a kihangosításról a kétirányú kihangosított működésre



Tegye vissza a kézibeszélőt
Kihangosított beszélgetés.



Nyomja meg a hívás befejezésére

Áttérés a kétirányú kihangosított működésről a kihangosításra



Emelje fel a kézibeszélőt és nyomja meg a billentyűt

ÁTTÉRÉS A KÉZIBESZÉLŐRŐL A KÉTIRÁNYÚ KIHANGOSÍTOTT MŰKÖDÉSRE



Nyomja meg a billentyűt és tegye vissza a kézibeszélőt
Kihangosított beszélgetés.



Nyomja meg a hívás befejezésére

ÁTTÉRÉS A KÉTIRÁNYÚ KIHANGOSÍTOTT MŰKÖDÉS RŐL A KÉZIBESZÉLŐRE



Emelje fel a kézibeszélőt
Beszélgetés a kézibeszélőn keresztül.

ELNÉMÍTÁS



Nyomja le a billentyűt a mikrofon be- vagy kikapcsolására

Ha a lámpa világít, akkor a vonalban lévő személy nem hallja, hogy mit beszélnek a szobában.

TUDAKOZÁS

Beszédkapcsolata van az 1. hozzáférésen és egy belső vagy külső felet kíván keresni.

Tudakozás 

Nyomja meg a billentyűt

Megjegyzés: megnyomhatja az Access 2-őt is.



Hívja fel a második felet

1. hozzáférés 

Az első felet várakozóvá teszi (a lámpa lassan villog). Ha válaszol a másik fél, akkor átkapcsolhat a hívások között (visszavétel), átadhatja a hívást, konferenciát hozhat létre és befejezheti az egyik hívást.



Nyomja meg a tudakozó hívás befejezésére

A második felet kikapcsolja.

1. hozzáférés 

Nyomja meg az első félhez való visszatéréshez

Váltott beszélgetés

A tartásba helyezett hívás billentyűjének lámpája villog.

1. hozzáférés 

Nyomja meg a második fél tartásba tételére

Az első féllel van kapcsolatban.

Tudakozás 

Nyomja meg az első fél tartásba tételére

A második féllel van kapcsolatban.



Nyomja meg a kapcsolt hívás befejezésére

Beszélgetés közben

ÁTADÁS

Tudakozás 



Átadás 

Egy folyamatban lévő hívást akar átadni.

Nyomja meg

Hívja fel a második felet

Nyomja meg a válasz előtt vagy után

A folyamatban lévő hívást átadta.

Megjegyzés: Ha több hívást tett várakozó állapotba, akkor az utoljára várakozóvá tett hívást adja át. Ha a hívott mellék foglalt, vagy az átadás nem megengedett, akkor az Ön telefonja ismét csengeni fog.

KONFERENCIA

Ezzel az eljárással maximum 7 ügyfelet tud egy konferenciába összefogni. Csak a konferencia vezetője engedhet be résztvevőket. A konferencia alatt 15 másodpercenként egy hangjelzés hallatszik.

Van egy folyamatban lévő beszélgetése (az 1. hozzáférése) és egy telefonos konferenciát kíván létrehozni. Ön lesz a konferencia vezetője.

Tudakozás 



Nyomja meg

Megjegyzés: Lenyomhatja az Access 2-öt is.

Hívja fel a második felet

Nyomja meg a konferencia létrehozására

Megjegyzés: Megnyomhatja a CONF (lásd a kijelzőt) vagy a Conference (Ön által előre beprogramozott) funkció billentyűt is.

Ismételje meg az eljárást további konferencia résztvevők hozzáadására.



Tegye le a kézibeszélőt a konferencia elhagyására

TARTÁSKOR

A folyamatban lévő hívást átmenetileg tartásba teheti. A tartásba tett hívásokat az Ön saját telefonján vagy egy másikon folytatni lehet.

Egyedi



Nyomja le a folyamatban lévő hívás vonalának billentyűjét és tegye le a kézibeszélőt
A billentyű lámpája lassan villog.



Nyomja le ismét a vonal billentyűjét a hívás folytatására

Közös



Nyomja le
Megjegyzés: Megnyomhatja a CUP (lásd a kijelzőt) vagy a Tartás/Felvétel (az Ön által beprogramozott) funkció billentyűt is.



Tegye le a kézibeszélőt
A billentyű lámpája lassan villog.

A hívásnak az Ön mellékállomásán történő folytatásához tegye a következőt:



Nyomja le a vonal billentyűjét

A hívásnak egy másik mellékállomáson történő folytatásához tegye a következőt:



Hívja azt a melléket, ahol a hívást tartásba tették



Nyomja le
Megjegyzés: Megnyomhatja a CUP (lásd a kijelzőt) vagy a Tartás/Felvétel (az Ön által beprogramozott) funkció billentyűt is.

HÍVÓ AZONOSÍTÓJÁNAK ÁTKÜLDÉSE ÁTADÁSKOR

Egy hívás átadásakor átküldheti a hívó azonosító kódját vagy számát a fogadó kijelzőjére.

Beszédkapcsolata van az 1. hozzáféréseken egy külső féllel.

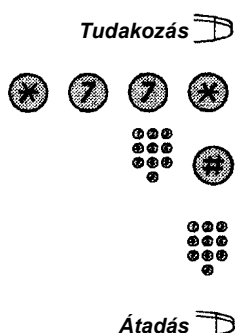

Nyomja meg a billentyűt

Megjegyzés: megnyomhatja az Access 2-őt is.

Nyomja meg

Tárcsázza a hívó azonosító kódját vagy számát és nyomja le a billentyűt

Hívja a második felet

Nyomja meg a válasz előtt vagy után

A folyamatban lévő hívás átadódik a hívó azonosító kódjával vagy számával együtt.

Megjegyzés: Ezt a funkciót csak akkor használhatja, ha a vevő telefonja azonosító kódok fogadására programozva van. Ez a funkció csak a telefonközpont újabb változatainál áll rendelkezésre.

TÁRCSÁZÁS EGY KAPCSOLT HÍVÁS KÖZBEN

Interaktív távszolgáltatások, például telefonos bank hívásakor hangfrekvenciás (DTMF) tárcsázást kell használni. Ha telefonközpontjuk nincs még felprogramozva az Ön által bevitt számjegyek hangfrekvenciás jelzéssé történő automatikus átalakítására, akkor kell Önnek a hívás alatt aktivizálnia ezt a funkciót.

Egy folyamatban lévő hívás során a következőt kell tennie:



Nyomja meg és vigye be a kívánt számjegyeket

A bevitt számjegyeket DTMF jelekké alakítja át.

Megjegyzés: Lenyomhatja az ETE-t is (lásd a kijelzőt).

FOGLALT MELLÉK VAGY KÜLSŐ VONAL

Ha egy mellékállomás hívásakor egy foglalt hangot kap, nem kap választ vagy ha valamennyi külső vonal foglalt, akkor a következő módszereket alkalmazhatja:

Automatikus visszahívás

Ha egy hívott mellékállomás foglalt vagy nem jön válasz:

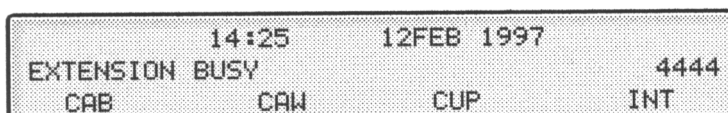

Nyomja meg a billentyűt

Megjegyzés: Megnyomhatja a CAB (lásd a kijelzőt) vagy az (Ön által előre beprogramozott) Callback (visszahívás) billentyűt is.



Tegye le a kézibeszélőt az eljárás befejezésére

Visszahívást kap (visszahívás csengető jelet), ha a folyamatban lévő hívás befejeződött, vagy ha egy új hívás befejeződik. Nyolc másodpercen belül válaszolnia kell, ellenkező esetben törlődik a visszahívási szolgáltatás.



Vegye fel a kézibeszélőt, ha visszahívást kap

A rendszer hívja a mellékállomást.

Megjegyzés: Egyszerre több mellékállomáson aktivizálható a visszahívás. A további vonalokról jövő visszahívások az 1. hozzáférés vonalon fognak visszahívást adni.

(folytatás)

Ha foglalt jelzést kap

FOGLALT MELLÉK VAGY KÜLSŐ VONAL

(folytatás)

Ha valamennyi külső (városi) vonal foglalt (a vonal megszerzéséhez a számjegy vagy számjegyek tárcsázását követően):



Nyomja meg a billentyűt

Megjegyzés: Megnyomhatja a CAB (lásd a kijelzőt) vagy az (Ön által előre beprogramozott) Callback (visszahívás) billentyűt is.



Tárcsázza a külső számot és nyomja meg a billentyűt



Tegye le a kézibeszélőt az eljárás befejezésére

Visszahívást kap (visszahívás csengető jelet), ha egy külső vonal felszabadul. Nyolc másodpercen belül válaszolnia kell, ellenkező esetben törlik a visszahívási szolgáltatás.



Vegye fel a kézibeszélőt, ha visszahívást kap

A rendszer hívja a külső számot.

Megjegyzés: Egy foglalt külső vonalon csak egy visszahívás aktivizálható. A további vonalokról jövő visszahívások az 1. hozzáférés vonalon fognak visszahívást adni.

Tetszőleges visszahívás törlése



Billentyűzze be és tárcsázza a mellékállomás számát

Megjegyzés: Egy meghatározott külső vonalon lévő egyetlen visszahívás megszüntetésére tárcsázza a vonalat kérő számjegyet vagy számjegyeket a mellékállomás száma helyett.



Nyomja meg a billentyűket

Az összes visszahívás törlése



Nyomja meg a billentyűket



Nyomja meg a billentyűt

Várakozó hívás

Ha sürgősen kapcsolatba kíván lépni egy foglalt mellékkel vagy külső vonallal, akkor azt egy jelzéssel értesítheti.



Nyomja le a billentyűt

Megjegyzés: Lenyomhatja a CAW (lásd a kijelzőt) vagy az (Ön által előre beprogramozott) Call waiting (várakozó hívás) billentyűt is.

A kézibeszélőt tartsa felemelve. Amikor a hívott mellék vagy külső vonal szabaddá válik, akkor azt automatikusan felhívja.

Megjegyzés: Mellékállomásán a várakozó hívás funkció le lehet tiltva (a rendszergazda programozza). Ha a várakozó hívás nincs engedélyezve, akkor továbbra is foglalt hangjelzést kap.

Belépés egy foglalt mellékállomásra

Beléphet egy foglalt állomáson folyamatban lévő hívásba.



Nyomja meg a billentyűt

Megjegyzés: Lenyomhatja az INTR (lásd a kijelzőt) vagy az (Ön által előre beprogramozott) Intrusion (belépés) billentyűt is.

A belépés végrehajtása előtt a folyamatban lévő hívás résztvevői figyelmeztető hangjelzést kapnak. Három résztvevős hívás jön létre és figyelmeztető jelzés hallható.

Megjegyzés: Mellékállomásán a belépés funkció le lehet tiltva (a rendszergazda programozza). Ha a belépés nincs engedélyezve, akkor továbbra is foglalt hangjelzést kap.

(folytatás)

FOGLALT MELLÉK VAGY KÜLSŐ (VÁROSI) VONAL

(folytatás)

Belépés egy foglalt külső vonalba

Beléphet egy foglalt külső vonalon folyamatban lévő hívásba.



Nyomja meg a billentyűket és tárcsázza a külső vonal egyedi számát



Nyomja meg a billentyűt és tárcsázza a külső vonalat kérő számjegyet vagy számjegyeket
Foglalt hangjelzés.



Nyomja meg a billentyűt

Megjegyzés: Lenyomhatja az INTR (lásd a kijelzőt) vagy az (Ön által előre beprogramozott) Intrusion (belépés) billentyűt is.

A belépés végrehajtása előtt a folyamatban lévő hívás résztvevői figyelmeztető hangjelzést kapnak. Három résztvevős hívás jön létre és figyelmeztető jelzés hallható.

Megjegyzés: Mellékállomásán a belépés funkció le lehet tiltva (a rendszergazda programozza). Ha a belépés nincs engedélyezve, akkor továbbra is foglalt hangjelzést kap.

ÁTIRÁNYÍTÁS

Ha nem akarja, hogy zavarják, vagy nem lesz a hivatalában, a mellékállomására érkező valamennyi hívást átírányíthatja egy előre beprogramozott válaszoló helyre. Az átírányítás alatt különleges tárcsahangot hall és az átírányítás jelzi, hogy mindhárom hozzáférési vonala át van írányítva. Továbbra is végezhet hívásokat a szokásos módon.

Az átírányítás lehet közvetlen, ha nem válaszol, ha foglalt vagy egy másik információ-szolgáltatási lehetőségre is írányulhat.

Megjegyzés: Ha telefonja "Multiple Directory Diversion and Do not disturb" (több telefonszamos átírányítás és ne zavarjon) módba van programozva (kérdezze meg rendszergazdájától), akkor az átírányítás egyszerre történik meg és egyszerre szűnik meg az összes vonalon.

Közvetlen átírányítási parancs saját mellékállomásáról

A hívást egy egyedi helyre vagy maximálisan három előre meghatározott közös válaszoló helyre írányítjuk át (a bejövő hívás típusától függően). A rendszergazda programozza.

 Átírányítás

Nyomja le a billentyűt

Megjegyzés: A rendszergazda által előre beprogramozott funkció billentyű. Ha felemelt kézibeszélő vagy bekapcsolt hangszóró esetén ad ki átírányítási parancsot, akkor nyomja meg kétszer az átírányítás billentyűt. Használhatja az alábbi eljárást is.



Nyomja le a billentyűket

Nyomja le a billentyűt

Megjegyzés: Átírányítás a válaszoló helyről is létrehozható és megszüntethető. Használja ugyanazt az eljárást, mind a "Belső átírányítás" esetén.



(folytatás)

ÁTIRÁNYÍTÁS

(folytatás)

Közvetlen átirányítás megszüntetése az Ön mellékállomásáról

 Átirányítás

Nyomja le a billentyűt

Megjegyzés: A rendszergazda által előre beprogramozott funkció billentyű. Használhatja az alábbi eljárást is.



Nyomja le a billentyűket



Nyomja le a billentyűt

Megjegyzés: Átirányítás a válaszoló helyről is létrehozható és megszüntethető. Használja ugyanazt az eljárást, mint a "Belső átirányítás" esetén.

Átirányítás, ha nincs válasz



Nyomja le a parancs bevitelére

A bejövő hívást három csengetés után átirányítja.



Nyomja le a billentyűt



Nyomja le az átirányítás megszüntetésére



Nyomja le a billentyűt

Átirányítás, ha a hívó foglalt jelzést kap



Nyomja le a parancs bevitelére



Nyomja le a billentyűt



Nyomja le az átirányítás megszüntetésére



Nyomja le a billentyűt

Átirányítási másik információ szolgáltató lehetőségre



Nyomja le a parancs bevitelére



Nyomja le a billentyűt



Nyomja le az átirányítás megszüntetésére



Nyomja le a billentyűt

BELSŐ KÖVESS ENGEM (FOLLOW ME)

Az Ön mellékállomására érkező valamennyi hívást átírányíthatja egy tetszés szerinti mellékállomásra (a saját hálózaton belül). Az átírányítás ideje alatt különleges tárcsahangot hall és az átírányítás lámpa jelzi, hogy mindhárom hozzáférési vonala át van irányítva. Továbbra is végezhet hívásokat a szokásos módon.

Megjegyzés: Ha telefonja "Multiple Directory Diversion and Do not disturb" (több telefonszamos átírányítás és ne zavarjon) módba van programozva (kérdezze meg rendszergazdájától), akkor az átírányítás egyszerre történik meg és egyszerre szűnik meg az összes vonalon.

Átírányítási parancs saját mellékállomásáról



Nyomja le a billentyűt és tárcsázza a válaszoló hely számát

Megjegyzés: A rendszergazda által előre beprogramozott funkció billentyű.



Nyomja le a parancs bevitelére

Megjegyzés: Használhatja az alábbi eljárást is.



Nyomja le a billentyűket és tárcsázza a válaszoló hely számát



Nyomja le a billentyűket

Átírányítás megszüntetése az Ön mellékállomásáról



Nyomja le a billentyűt

Megjegyzés: A rendszergazda által előre beprogramozott funkció billentyű. Használhatja az alábbi eljárást is.



Nyomja le a billentyűket



Nyomja le a billentyűt

Visszairányítás a válaszoló helyről



Nyomja le a billentyűket és tárcsázza saját mellékállomási számát



Nyomja le a billentyűt és tárcsázza az átirányítási számot



Nyomja le a visszairányításhoz

A hívásokat visszairányítja a válaszoló helyről.

Megjegyzés: belső átirányítási parancsot kell kiadni a saját mellékállomásáról mielőtt a válaszoló helyről visszairányítást végezhetne.

Átirányítás megszüntetése a válaszoló helyről



Nyomja le a billentyűket és tárcsázza saját mellékállomási számát



Nyomja le a billentyűket

Hívásátirányítás

KÜLSŐ KÖVESS ENGEM (FOLLOW ME)

Ha meg van engedve a külső "Kövess engem", akkor az Ön mellékére érkező valamennyi hívást átirányíthatja egy választása szerinti külső számra. Különleges tárcsahangot fog hallani. Hívásokat továbbra is a szokott módon végezhet.

Parancs



Nyomja le a billentyűket és tárcsázza a külső vonalat kérő számjegyet vagy számjegyeket, valamint a külső számot



Nyomja le a billentyűket

Megszűntetés



Nyomja le a billentyűt

Megjegyzés: A rendszergazda által előre beprogramozott funkció billentyű. Használhatja az alábbi eljárást is.



Nyomja le a billentyűket



Nyomja le a billentyűt

ÁTIRÁNYÍTÁS MEGKERÜLÉSE

Ha az Ön mellékállomásáról engedélyezve van az átirányítás megkerülése, akkor megkerülhet egy meghatározott mellékállomáson aktivizált átirányítást.



Nyomja le a billentyűket és tárcsázza a mellékállomás számát



Nyomja meg és várjon a válaszra

SZEMÉLYES HÍVÓSZÁM

(opcionális)

Ezzel a funkcióval Ön elérhető a normál hivatali telefonszámán még akkor is, ha egy másik szobában, hivatalon kívül, otthon stb. van.

Telefonközpontjának funkcióitól függően egyetlen egyedi keresési profilja lehet, vagy választhat öt egyedi keresési profil között. A keresési profil a helyzetnek megfelelően tervezhető meg, azaz hivatalban, útközben, otthon stb. helyzetre. Egy profilban mind belső, mind külső telefonszámok használhatók.

A rendszergazda az Ön kérésének megfelelően programozza vagy módosítja a keresési profilokat.

Ha a funkció aktív, akkor a bejövő hívásokat más telefonokra vagy háttér szolgáltatásokra irányítja át az Ön által meghatározott sorrendben. Ha a profilban foglalt egy válaszoló hely, akkor a hívás átirányítható a profilban egy másik előre meghatározott helyre, például hangpostára vagy egy munkatársához.

A funkciót saját hivatali telefonjáról, vagy ha a hivatalon kívül van, akkor a közvetlen belső rendszer hozzáférés (DISA) funkció használatával teheti aktívvá.

Bekapcsolás vagy áttérés egy másik profilra az Ön hivatali telefonjáról



Nyomja le a billentyűket



Tárcsázza a keresési profil számjegyt (1 – 5)



Nyomja le a billentyűket

A kijelzőn megjelenik a kiválasztott keresési profil száma.

(folytatás)

SZEMÉLYES HÍVÓSZÁM

(folytatás)

Megszüntetés az Ön hivatali telefonjáról



Nyomja le a billentyűket



Nyomja le a billentyűt

Bekapcsolás vagy áttérés egy másik profilra külső telefonról

A külső telefonnak kettőskereszt (#) és csillag (*) billentyűvel ellátott nyomógombos telefonnak vagy hangfrekvenciás (DTMF) tárcsázásos mobil telefonnak kell lennie.

Hívja hivatalának DISA funkcióját

Tárcsahangot kap.



Nyomja le a billentyűket



Tárcsázza a jogosultsági kódot és nyomja le a billentyűt



Tárcsázza saját melléke számát és nyomja le a billentyűt

Tárcsahangot kap.



Nyomja le a billentyűket



Tárcsázza saját melléke számát és nyomja le a billentyűt

Vigye be a keresési profil számjegyét (1 – 5)



Nyomja le a billentyűt és tegye le a kézibeszélőt



Megszüntetés egy külső telefonról

A külső telefonnak kettőskereszt (#) és csillag (*) billentyűvel ellátott nyomógombos telefonnak vagy hangfrekvenciás (DTMF) tárcsázásos mobil telefonnak kell lennie.

Hívja hivatalának DISA funkcióját

Tárcsahangot kap.



Nyomja le a billentyűket



Tárcsázza a jogosultsági kódot és nyomja le a billentyűt



Tárcsázza saját melléke számát és nyomja le a billentyűt

Tárcsahangot kap.



Nyomja le a billentyűket



Tárcsázza saját melléke számát és nyomja le a billentyűt



Tegye le a kézibeszélőt

KÉZI "ÜZENET VÁR" (MMW)

Ha a hívott mellék nem válaszol, akkor kezdeményezhet egy "Üzenet vár" jelzést arra a jellékre (ha ez a funkció megengedett).

Válaszolás



MMW

Nyomja le a billentyűt

Megjegyzés: A rendszergazda által előre beprogramozott funkció billentyű.

Hívást kezdeményez az "Üzenet vár" funkciót kért mellékállomásra.

Az MMW-t kérő fél ellenőrzése

Megjegyzés: Ez a funkció csak a 3212 telefonnál áll rendelkezésre.



Program

Nyomja le a billentyűt

A programozás billentyű lámpája kigyullad és az összes többi lámpa kialszik.

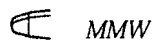

MMW

Nyomja le a billentyűt

Megjegyzés: A rendszergazda által előre beprogramozott funkció billentyű.

A kijelzőn megjelenik az "Üzenet vár" funkciót kért mellékállomás száma.



Program

Nyomja le az eljárás befejezésére

MMW megszüntetése a saját mellékállomásáról



Nyomja le a billentyűket



Nyomja le a billentyűt

MMW elrendelése egy másik mellékállomásra

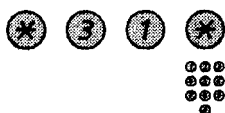

Nyomja le a billentyűt és tárcsázza a mellék számát



Nyomja le a billentyűket

A hívott mellékállomáson az kigyullad az "Üzenet vár" billentyű.

MMW megszüntetése egy másik mellékállomáson



Nyomja le a billentyűt és tárcsázza a mellék számát



Nyomja le a billentyűket

ÜZENET VÁR (Opcionális)

Ha ez a funkció hozzá van rendelve és telefonját egy kezelő számítógépre irányította át, akkor egy (a rendszergazda által programozott) funkció billentyű villog, ha a számítógép üzeneteket tárol az Ön számára. Az üzeneteket a számítógéphez csatlakoztatott nyomtatón nyomtatjuk ki.

Üzenetek kinyomtatása



Nyomja le

A kijelző a számítógép azonosítóját és az Ön számára tárolt üzenetek számát jelzi ki.

Ha úgy találja, hogy a várakozó üzenet jelzése zavaró vagy a jelzésadást ki akarja kapcsolni, akkor tegye a következőt:



Nyomja le a billentyűket

Nyugtázó hangot kap.

INTEGRÁLT HANGPOSTA (Opcionális)

Ez a funkció lehetővé teszi, hogy hangüzenetet hagyjon a hívó számára, ha nem tudja fogadni a hívásokat, például amikor nincs az irodájában, értekezleten van stb. Ekkor a hívó üzenetet hagyhat az Ön postafiókjában. Ha visszatér az irodájába, akkor beléphet postafiókjába és meghallgathatja a vett üzeneteket.

Úgy is dönthet, hogy valamennyi bejövő hívását a postafiókjába irányítja, vagy a meg nem válaszolt hívásokat, vagy azokat a hívásokat, amelyek telefonja foglalt állapotban érkeznek.

Postafiókjába belépve rögzített utasításokat fog hallani, hogyan kell az üzeneteket lehallgatni, rögzíteni, tárolni és törölni, és hogyan változtathatja meg biztonsági kódját.

Postafiókjának bekapcsolása és kikapcsolása

Minden bejövő hívásra

Lásd a Hívásátirányítás, Belső átirányítás szakaszt (funkció kódja 21). A hangposta rendszer számát használja "válaszoló hely szám"-ként.

Ha a bejövő hívások nem kapnak választ

Lásd a Hívásátirányítás, Átirányítás szakaszt, ha nincs válasz (funkció kódja 211).

Ha a bejövő hívások foglalt jelzést kapnak

Lásd a Hívásátirányítás, Átirányítás szakaszt, ha a hívó foglalt jelzést kap (funkció kódja 212).

Belépés a postafiókjába

Hivatali telefonjáról:



Tárcsázza a hangposta rendszer számát

Ha a biztonsági kódjának bevitelét kéri:



Tárcsázza biztonsági kódját

(szállításkor a kód = mellékállomásának száma)

Egy másik telefonról:



Tárcsázza a hangposta rendszer számát

Ha a biztonsági kódjának bevitelét kéri (a felhasznált telefonnak saját postafiókja van):



Nyomja le a billentyűt



Tárcsázza hangpostájának számát (általában mellékállomásának száma)

Ha a biztonsági kódjának bevitelét kéri:



Tárcsázza biztonsági kódját

Belépés más hangpostájába



Tárcsázza a hangposta rendszer számát

Ha a biztonsági kódjának bevitelét kéri (a felhasznált telefonnak saját postafiókja van):



Nyomja le a billentyűt



Tárcsázza hangpostájának számát (általában a kiszolgált személy mellékállomásának száma)

Ha biztonsági kód bevitelét kéri:



Tárcsázza a kiszolgált személy biztonsági kódját

(folytatás)

INTEGRÁLT HANGPOSTA (folytatás)

A postafiók kezelése

A vonalra vonatkozó rögzített információ megadja az új és tárolt üzenetek számát. Ha túl sok tárolt üzenete van, akkor először az elmentett üzenetek törlésére vonatkozó kérést kap.

Rögzített utasítások kérik, hogy különböző számjegyeket nyomjon meg a hívó felek üzeneteinek lehallgatásához, saját üdvözlétének rögzítésére, jelszavának megváltoztatására vagy a postafiókból való kilépésre stb.

A következő ábra áttekintést ad a postafiók rendszeréről és a használandó számjegyekről.

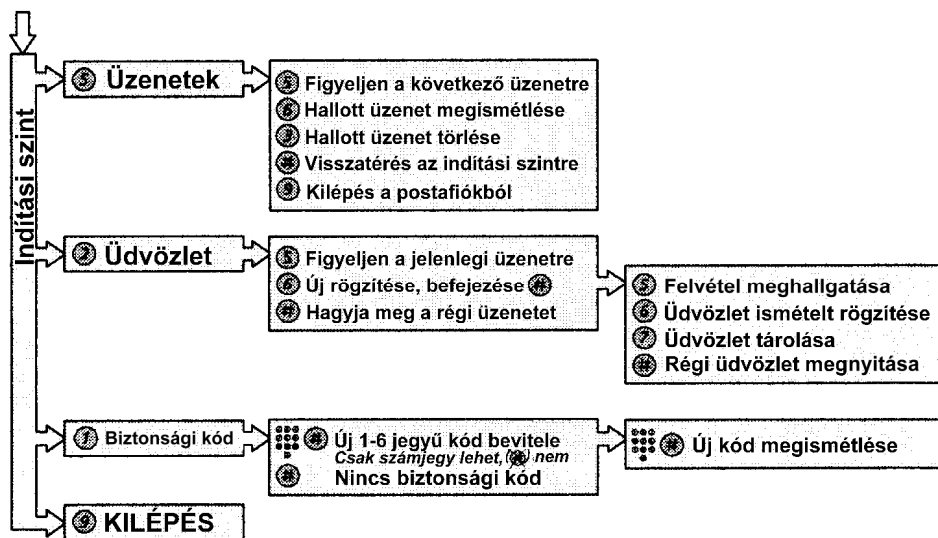

TÁVOLLÉT INFORMÁCIÓ (Opcionális)

Távolléte alatt a hívókat a távollét okáról és visszatérésének időpontjáról tájékoztatja.

Ha fel van rá jogosítva, akkor saját mellékállomásáról bevihet más mellékállomásra vonatkozó távollét információt is.

Parancskiadás

Példa:

Visszaérkezés szeptember 15.-én (=0915)



Nyomja le a billentyűket



Tárcsázza a távolléti kódot

A távolléti kód a központhoz csatlakozó rendszertől függő számjegy. Forduljon rendszergazdájához a rendelkezésre álló távolléti kódokkal kapcsolatban.



Nyomja le a billentyűket és tárcsázza visszatérésének dátumát vagy időpontját

Megjegyzés: Ha nincs szükség visszatérési időre vagy dátumra, akkor ez a lépés kihagyható.



Nyomja le a billentyűket

A kijelző kijelzi az okot, és ha megadta, a visszatérés időpontját vagy dátumát.

Törlés



Nyomja le a billentyűket



Nyomja le a billentyűket

A programozott információ törlődik.

(folytatás)

TÁVOLLÉT INFORMÁCIÓ (folytatás)

Parancskiadás másik mellékállomásra vonatkozóan



Nyomja le a billentyűket



Tárcsázza a mellékállomás számát és nyomja le a billentyűt



Tárcsázza a távolléti kódot



Nyomja le a billentyűket és tárcsázza a másik személy visszatérésének dátumát vagy időpontját



Nyomja le a billentyűket

A másik személy mellékállomásának kijelzője kijelzi az okot, és ha megadta, a visszatérés időpontját vagy dátumát.

Egy másik mellékállomásra vonatkozó törlés



Nyomja le a billentyűket



Tárcsázza a mellékállomás számát és nyomja le a billentyűt

Megjegyzés: Ha a különleges tárcsahangot halljuk, akkor szükség van a másik mellékállomásra vonatkozó jogosultsági kódra. Tárcsázza a kódot és nyomja le a # billentyűt a C lenyomása előtt.



Nyomja le a billentyűt

KÖZÖS RÖVIDÍTETT SZÁMOK

Rövidített számok használatával egyszerűen, kevés billentyű lenyomásával kezdeményezhet hívásokat. A közös rövidített számok 1-5 jegyűek és ezeket a központ tárolja (a rendszergazda segítségével).



Emelje fel a kézibeszélőt és tárcsázza a közös rövidített számot

SAJÁT RÖVIDÍTETT SZÁMOK

Maximálisan tíz gyakran használt telefonszámot programozhat be a 0-9 számjegy billentyűkre és ezeket saját rövidített számként használhatja (ha ez a funkció megengedett).

Használata



Nyomja le a billentyűket és tárcsázza a vonatkozó számjegyet

Saját rövidített számok programozása és megváltoztatása



Nyomja le a billentyűket és tárcsázza a kiválasztott számjegyet



Nyomja le a billentyűt és tárcsázza a telefonszámot



Nyomja le a billentyűket

Megjegyzés: A programozott szám maximum 20 számjegyből plusz egy ""ból állhat, mely a nyilvános hálózathoz egy második tárcsahangot jelöl. A kijelző csak a szám utolsó 20 karakterét jelzi ki.*

(folytatás)

SAJÁT RÖVIDÍTETT SZÁMOK (folytatás)

Egy beprogramozott szám törlése



Nyomja le a billentyűket és tárcsázza a kiválasztott számjegyet



Nyomja le a billentyűket

Az összes beprogramozott szám törlése



Nyomja le a billentyűket



Nyomja le a billentyűt

NÉV SZERINTI TÁRCSÁZÁS (Opcionális)

Az Integrált telefonkönyv használatával kijelzője segítségével név, csoport, szolgáltató stb. szerint kereshet és ezután felhívhatja a kívánt személyt vagy csoportot a kijelző alatti változó funkciójú billentyű használatával.

DIR (telefonkönyv)

Nyomja le a billentyűt (lásd a kijelzőt)

A kijelzőn a következő jelenik meg:

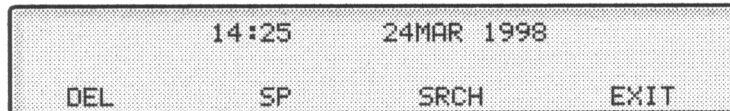

DEL (törlés)

Nyomja le az utoljára bevitt karakter törlésére

SP (szóköz)

Nyomja le egy szóköz bevitelére

SRCH (keresés)

Nyomja le a bevitt karakterek szerinti keresésre

EXIT (kilépés)

Nyomja le az előző menübe való visszatéréshez

Használja a billentyűzetet a név karaktereinek bevitelére. A billentyűk feletti karakterek jelzik a lenyomandó billentyűt.

Példa:

Válassza ki a karaktereket a számjegyek ismételt megnyomásával. A kurzor automatikusan továbblép, ha abbahagyja a megnyomásokat.

②

Nyomja le a számjegyet

1-szer eredménye A

2-szer eredménye B

3-szor eredménye C

Ha a kívánt karakter megjelenik a kijelzőn, akkor várjon addig, amíg a kurzor a következő helyre lép.

A nevet a következőképpen kell bevinni:

Családnév – szóköz – keresztnév

Nem szükséges az összes karaktert bevinni, csak annyit, amennyi a keresés megkezdésekor a kívánt névhez elég közel van.

Megjegyzés: Ha a személy keresztnévét meg kívánja adni, akkor be kell vinni a teljes családnévet a szóköz bevitelére előtt.

(folytatás)

NÉV SZERINTI TÁRCSÁZÁS (folytatás)

Példa:

Bob Smith keresése:

Nyomja le a billentyűt az S-hez

Nyomja le az m-hez

Nyomja le az i-hez

A kijelzőn a következő látható:

SMI	14:25	24MAR	1998
DEL	SP	SRCH	EXIT

SRCH (keresés)

Nyomja le a kereséshez

Ha SMI elég volt Bob Smith megtalálásához, akkor a kijelzőn a következő látható:

SMITH BOB	54321		
UP	DOWN	DIAL	EXIT

Ha a SMI Bob Smithhez közeli nevet ad meg, például Ann Smith, akkor görgessen lefelé a kívánt név megtalálásáig.

UP (fel)

Nyomja le a név lista felfelé görgetéséhez

DOWN (le)

Nyomja le a név lista lefelé görgetéséhez

DIAL (tárcsázás)

Nyomja le a kijelzett szám tárcsázásához

BACK (vissza)

Nyomja le az előző menübe való visszatéréshez

Ha a telefonkönyvben a kijelzett névhez kiegészítő információ is tartozik, akkor az megjelenik a név alatt, pl. cég, ország, stb.

A kijelző jelzi, ha nincs a keresésnek megfelelő név és megjeleníti az ABC szerint a bevitt előtti nevet.

TÁRCSÁZÁS FUNKCIÓ BILLENTYŰVEL

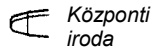

Nyomja le a funkció billentyűt

Megjegyzés: Ön által előre beprogramozott funkció billentyű.

Programozás



Nyomja le a billentyűt

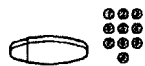

Nyomja le a kiválasztott funkció billentyűt és tárcsázza a telefonszámot



Nyomja le ismét a funkció billentyűt



Nyomja le a billentyűt a programozás befejezésére
Rendeljen egy nevet a billentyűhöz.

Programozott szám törlése és ellenőrzése



Nyomja le a billentyűt



Nyomja le a kiválasztott funkció billentyűt
A tárolt szám megjelenik a kijelzőn.



Nyomja le a billentyűket ha a tárolt számot törölni kívánja
A tárolt szám törlődik.



Nyomja le a billentyűt

Hívás mérése

DÍJSZABÁSI INFORMÁCIÓ

Hívásának a helyi pénznemben kifejezett díja a kijelzőn kijelezhető.

	14:25	12FEB 1997	
COST IN £	3.25		2222
ETE		COST	TIMER

COST (díj)

Nyomja le a billentyűt a díj kijelzésére vagy eltüntetésére (lásd a kijelzőt)

Megjegyzés: A díjat automatikusan kijelezzük valamennyi díjköteles hívás esetén, ha a funkció be van kapcsolva.

ÓRA

Megmérheti hívásának időtartamát.

	14:25	0:00	
			2222
START	RST	DATE	EXIT

TIMER (óra)

Nyomja le az időmérés funkció bekapcsolására (lásd a kijelzőt)

START (indítás)

Nyomja le az időmérés elindítására (lásd a kijelzőt)
A kijelzés megváltozik és megjelenik az eltelt idő.

STOP (leállítás)

Nyomja le az időmérés leállítására (lásd a kijelzőt)

EXIT (kilépés)

Nyomja le az időmérés funkció kikapcsolására (lásd a kijelzőt)

Megjegyzés: Az óra a telefon nyugalmi állapotában, tárcsázásra kész állapotában, kimenő hívás vagy beszédkapcsolat alatt kapcsolható be.

Egyéb funkciók

Az óra üzemmódban a következő funkciók is rendelkezésre állnak:

DATE (dátum)

Nyomja le a dátum megjelenítésére

TIME (idő)

Nyomja le a mért időtartam kijelzésére

RST (törlés)

Nyomja le a mért időtartam törlésére

HÍVÁSFELVÉTELI CSOPORT

Egy csoportban együttdolgozó emberek telefonjait a rendszergazda programozhatja úgy, hogy hívásfelvételi csoportot alkossanak.

Egy hívásfelvételi csoportban bármelyik tag a csoport tagokhoz menő bármilyen egyedi hívást fogadni képes.



Nyomja le a billentyűt, ha hívást akar fogadni

Megjegyzés: Lenyomhatja a PICK (felvétel) billentyűt is (lásd a kijelzőt).

Megjegyzés: Az egyik hívásfelvételi csoport szerepelhet egy másik csoport alternatívájaként. A másik csoporthoz menő hívásokat csak akkor lehet fogadni, ha nincs hívás a saját csoportjában.

KÖZÖS CSENGŐS CSOPORT

A hívásokat egy közös csengő jelzi.



Nyomja le a billentyűt, ha hívást akar fogadni

Megjegyzés: Lenyomhatja a PICK (felvétel) billentyűt is (lásd a kijelzőt).

Más hasznos lehetőségek

SZÁMLA KÓD (Opcionális)

Ezt a funkciót arra használjuk, hogy egy hívást egy bizonyos számlaszámra számlázzunk vagy, hogy megakadályozzuk a jogosulatlan hívásokat az Ön telefonjáról. A számlakód 1-15 jegyű lehet.



Nyomja le a billentyűket



Tárcsázza a számlaszámot és nyomja le a billentyűt
Tárcsahangot kap.

Megjegyzés: Megnyomhatja az ACO (számlaszám) billentyűt is, tárcsázza a számlaszámot és nyomja meg az ENTER (bevitel) billentyűt.



Tárcsázza a külső vonal megszerzéséhez szükséges számjegyet vagy számjegyeket és a külső számot

Folyamatban lévő külső hívás

Egy hívás számlázására történő használatakor mód van arra is, hogy egy folyamatban lévő külső hívást egy számlakódra számlázzunk.

A hívás során tegye a következőket:

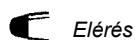

Nyomja le a vonal billentyűjét, hogy a folyamatban lévő hívást tartásba vigye



Nyomja le a billentyűket



Tárcsázza a számlaszámot és nyomja le a billentyűt
Tárcsahangot kap.

Megjegyzés: Megnyomhatja az ACO (számlaszám) billentyűt is, tárcsázza a számlaszámot és nyomja meg az ENTER (bevitel) billentyűt.

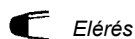

Nyomja le a tartásba vett vonal billentyűjét

AZONNALI BESZÉDKAPCSOLAT

Automatikusan válaszol egy hívásra a kézibeszélő felemelése vagy bármilyen billentyű megnyomása nélkül. A funkció állandóan aktív lehet vagy egy (a rendszergazda által programozott) funkció billentyű használatával aktivizálhatjuk.

Állandóan aktív

A csengetési opciót az "Azonnali beszédkapcsolat egyetlen hangjelzéssel", a 6. Opcióval, programozzuk be a hozzáférési vonal billentyűn. Lásd a "Programozás" szakaszt.

Funkció billentyűvel aktivizálva



Nyomja le a billentyűt a parancs kiadására vagy törlésére

Megjegyzés: A rendszergazda által előre beprogramozott funkcióbillentyű.

A bejövő hívást hangjelzés jelzi. A funkciót akkor használhatjuk, ha kigyullad a billentyű lámpája.

Más hasznos lehetőségek

ÉJSZAKAI ÜZEMMÓD

Ha a központ éjszakai üzemmódban van, akkor az Ön valamennyi bejövő hívását egy kiválasztott mellékállomásra vagy mellékállomás csoportra irányítjuk át. A központnak négy különböző éjszakai üzemmódja van:

Közös éjszakai üzemmód

A kezelőhöz érkező valamennyi bejövő hívást egy meghatározott mellékállomásra irányítjuk át. A hívásokat a megszokott módon fogadja.

Egyedi éjszakai üzemmód

A kezelőhöz érkező kiválasztott külső hívásokat egy meghatározott mellékre irányítjuk át. A hívásokat a megszokott módon fogadja.

Univerzális éjszakai üzemmód

A kezelőhöz érkező valamennyi bejövő hívást egy univerzális jelző eszközhöz, például egy közös csengőre irányítjuk. A hívást a "Közös csengős csoport" szakaszban leírt módon fogadja.

Rugalmas éjszakai üzemmód

Ez a funkció lehetővé teszi az Ön számára egy külső vonal megrendelését és közvetlenül telefonjához történő csatlakoztatását. A külső vonal számokat kérje a kezelőjétől.

Parancs kiadás



Nyomja le a billentyűket és tárcsázza a vonalat kérő számjegyet vagy számjegyeket



Nyomja le a billentyűt és tárcsázza a külső vonal számát



Nyomja le a billentyűket

Törlés



Nyomja le a billentyűket és tárcsázza saját mellékének számát



Nyomja le a billentyűt

ÁLTALÁNOS TÖRLÉS

A következő lehetőségek szüntethetők meg egyszerre:

- Visszahívás (minden visszahívás törlődik)
- Belső és külső átirányítás
- Kézi "Üzenet vár"/üzenet átirányítás
- Ne zavarjon
- Rugalmas éjszakai üzemmód

Parancs kiadás



Nyomja le a billentyűket



Nyomja le a billentyűt

FORRÓ DRÓT

Forduljon a rendszergazdájához, ha szüksége van erre a funkcióra.

Késleltetett forró drót

Ha felemelik a késleltetett forró drót telefon kézi-beszélőjét vagy lenyomják vonali billentyűjét, akkor elindul egy időzítő. Ha az időzítő lejárt előtt nem nyom le számjegyet, akkor automatikusan hívás generálódik egy meghatározott mellékre vagy külső vonalra. Ha az időzítés lejárt előtt egy számjegyet lenyom, akkor a készülék közönséges telefonként viselkedik.

Megjegyzés: Ez a funkció csak a telefonközpont újabb változataiban áll rendelkezésre.

Közvetlen forró drót

Ugyanaz, mint a fent leírt funkció, de késleltetés nélkül. Erről a vonalról csak forró drót hívások kezdeményezhetők. Például riasztási telefonként, ajtó telefonként stb. történő használatra szolgál.

RIASZTÁSI MELLÉK

A rendszergazda egy mellékállomást riasztási mellékként programozhat. Egy riasztási mellékhez érkező hívás automatikus belépést kap, ha a mellék foglalt. Egyszerre maximálisan hét hívó fél kapcsolható.

Más hasznos lehetőségek

VÉSZHELYZET

Vészhelyzet esetén az üzemeltető a központot vészállapotba kapcsolhatja át, melyben csak előre beprogramozott mellékek számára engedélyezettek a hívások.

ADATKÖMUNIKÁCIÓ

Telefonja egy személyi számítógéppel együtt integrált beszéd és adat terminálként használható. Forduljon a rendszergazdájához, ha szüksége van erre a funkcióra.

TOVÁBBI TELEFONSZÁM

A rendszergazda (felprogramozással) egy vagy több további telefonszámot (vonalat) rendelhet Önhöz a szabad funkció billentyűkre.

A további telefonszámokon a válaszlásra, hívások kezdeményezésére és a funkciók használatára ugyanazt az eljárást használja, mint a három hozzáférési vonal esetén, hacsak ellenkezőt nem mondunk. Azonban a kézibeszélő felemelése után le kell nyomni a további vonal billentyűjét.

Példa

A további telefonszámon hívás kezdeményezésére tegye a következőket:



Emelje fel a kézibeszélőt

Nyomja le a billentyűt

Megjegyzés: A rendszergazda által előre felprogramozott funkció billentyű.

Tárcsázza a mellék számát

TÖBBSZÖRÖS TELEFONSZÁM

Mellékállomásának száma meg lehet többszörözve további rendszer telefonokon, azaz a számot azokon a telefonokon egy billentyű képviseli. Az Ön bejövő hívásait ezen telefonok bármelyikéről egyszerűen az Önhöz rendelt billentyű lenyomásával lehet megválaszolni. Nyugalmi állapotban ezen billentyűhöz hozzá lehet rendelni azt a funkciót, hogy felhívja az Ön számát egyszerűen a billentyű lenyomásával. Forduljon a rendszergazdához, ha szüksége van erre a funkcióra.

ROSSZINDULATÚ HÍVÁS ELFOGÁSA, MCT

Ha rosszindulatú, kívülről bejövő hívások zavarják, akkor a hálózati szolgáltatótól kérheti a szám lenyomozását.

Kezdeményezheti az MCT-t egy folyamatban lévő beszélgetés alatt vagy azután. A külső vonal korlátozott ideig fenntartható.

Parancs kiadás

Egy folyamatban lévő beszélgetés alatt:



Nyomja le a billentyűket

Megjegyzés: Megnyomhatja az MCT-t is (lásd a kijelzött vagy a rendszergazda által előre felprogramozott funkció billentyűt).

A rendszer más-más hanggal nyugtázza, hogy az MCT kérést elfogadta vagy visszautasította.

FEJBESZÉLŐ KÉSZLET

Ha telefonja el van látva a DBY 410 02 opcionális egységgel, akkor a következő fejbeszélős funkciók állnak rendelkezésre.

Megjegyzés: Az opcionális egység és a fejbeszélő készlet telepítését lásd az opcionális egységgel együtt adott telepítési utasításoknál.

Fejbeszélő készlet bekapcsolása/kikapcsolása



Nyomja le a fejbeszélő készlet bekapcsolásához/kikapcsolásához a fejbeszélő billentyűt
Lásd a "Leírás" szakaszt. Minden hívás kezelhető a fejbeszélő készlettel.

Hívások fogadása



A hívás fogadására nyomja le a villogó vonali billentyűt



Nyomja le a fejbeszélő készletes hívás befejezésére

(folytatás)

Más hasznos lehetőségek

FEJBESZÉLŐ KÉSZLET (folytatás)

Hívások kezdeményezése



Tárcsázza a számot



Nyomja le a hívás befejezéséhez

Áttérés a fejbeszélő készletről a kézibeszélőre



Emelje fel a kézibeszélőt

Áttérés a kézibeszélőről a fejbeszélő készletre



Nyomja le a fejhallgató billentyűt

Fejbeszélő készlet csoport figyeléssel



Nyomja le a fejbeszélő készlet csoport figyeléssel vagy anélkül közötti átváltáshoz

Áttérés a fejbeszélő készletről a kétirányú kihangosított üzemre



Nyomja le



Nyomja le a fejbeszélő billentyűt

Áttérés a kétirányú kihangosított üzembről a fejbeszélő készletre



Nyomja le a fejbeszélő billentyűt

KÖZVETLEN BELSŐ RENDSZER HOZZÁFÉRÉS (DISA) (Opcionális)

Ha Ön számára ez a funkció megengedett és házon kívül dolgozik, akkor felhívhatja központját és elér egy külső vonalat, hogy hivatalos hívásokat végezhesen. A hivatalos hívást hivatali mellékállomása számára vagy egy számlaszámra számlázzák. Önnek csak a központ felhívásáért kell fizetnie.

A külső telefonnak kettőskereszt (#) és csillag (*) billentyűvel ellátott nyomógombos telefonnak vagy hangfrekvenciás (DTMF) tárcsázásos mobil telefonnak kell lennie.

Egy befejezett DISA hívást követően le kell tennie a telefont mielőtt egy új DISA hívást végezhetne.

A jogosultsági kódtól és attól függően, hogy használ-e számla kódot, különféle eljárásokat kell használnia:

Közös jogosultsági kód esetén

Hívja hivatalának DISA funkcióját
Tárcsahangot kap.



Nyomja le a billentyűket



Tárcsázza a jogosultsági kódot és nyomja le a billentyűt
Tárcsahangot kap.



Tárcsázza a külső számot

(folytatás)

Más hasznos lehetőségek

KÖZVETLEN BELSŐ RENDSZER HOZZÁFÉRÉS (DISA) (folytatás)

Egyéni jogosultsági kód esetén



Hívja hivatalának DISA funkcióját
Tárcsahangot kap.

Nyomja le a billentyűket



Tárcsázza a jogosultsági kódját és nyomja le a billentyűt



Tárcsázza saját mellékállomásának számát és nyomja le a billentyűt
Tárcsahangot kap.



Tárcsázza a külső számot

NÉV ÉS TELEFONSZÁM NAPLÓZÁSA (Opcionális)

Ezzel a funkcióval a telefonjára érkező valamennyi meg nem válaszolt hívást a rendszer naplózza. A kijelző alatti változó funkciójú billentyűk használatával a napló végignézhető, hívhatja és törölheti a naplózott számokat.

A rendszergazdának fel kell programoznia egy funkció billentyűt. A billentyű lámpája bekapcsolódik és villogni fog, ha a billentyű utolsó bekapcsolása után új megválaszolatlan hívásokat naplózott a rendszer.

Telefonkészülékének nyugalmi állapotban és reteszeletlennek kell lennie ahhoz, hogy a naplót megnézhesse.

Tallózás a naplózott telefonszámok között



Szám naplózása

Nyomja le a billentyűt

A billentyű lámpája kialszik és a kijelző kijelzi a tárolt telefonszámok számát, és az utolsó fel nem vett hívás időpontját, dátumát nevét és telefonszámát:

```
STORED NUMBERS: 2
14:25 24MAR 1998 BOB SMITH 12345
NEXT DEL DIAL EXIT
```

- | | |
|------------------|--|
| NEXT (következő) | Nyomja le a következő naplózott telefonszám megjelenítésére |
| DEL (törlés) | Nyomja le a kijelzett telefonszám törlésére |
| DIAL (tárcsázás) | Nyomja le a kijelzett telefonszám felhívására |
| EXIT (kilépés) | Nyomja le a kilépéshez |

SZEMÉLYHÍVÁS (Opcionális)

Rádiós személyhívó vevővel, vagy egy jelzőlámpával ellátott személyek hívhatók egy telefonkészülékről. A személyhívó rendszer típusától függően a hívott személynek digitális vagy beszéd üzeneteket lehet küldeni.

A személyhívás kezdeményezhető és megválaszolható egy folyamatban lévő hívás alatt is. Végezzen tudakozó hívást és járjon el a csatlakozó személyhívó rendszernek megfelelő módon. Visszatérhet a folyamatban lévő hívásra vagy átirányíthatja a személyhívást a tartásba helyezett személynek. Ha ez a személy külső előfizető, akkor az Ön központját erre a funkcióra fel kell programozni.

Ha Ön torlódás hangjelzést kap a személyhívás során, akkor ez azt jelzi, hogy a személyhívott vevőkészüléke a töltőkészülékben van és a személy valószínűleg nincs bent a hivatalában.

Kijelző nélküli személyhívó vevők és személyhívás lámpajelekkel

Kezdeményezés

Ha nincs válasz, vagy foglalt jelzés van, akkor a kézibeszélőt tartsa felemelve:



Nyomja le a billentyűt

A kézibeszélőt tartsa felemelve és várjon a válaszra.

Ha az adott személy hívása nélkül akarja kezdeni a keresést:

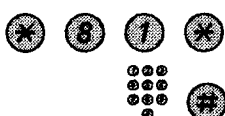

Nyomja le a billentyűket

Tárcsázza a mellék számát és nyomja le a billentyűt

A kézibeszélőt tartsa felemelve és várjon a válaszra.

Válaszolás

A rendszeren belül bármelyik telefonról és az előre meghatározott személyhívási időn belül:

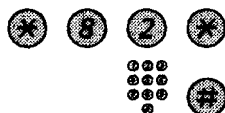

Nyomja le a billentyűket

Tárcsázza saját mellékállomásának számát és nyomja le a billentyűt

Vagy ha egyszerre csak egy személyhívó hívás megengedett:



Nyomja le a billentyűket

Kijelzős személyhívó vevők

Kezdeményezés

Ha nincs válasz, vagy foglalt jelzés van, akkor a kézibeszélőt tartsa felemelve:



Nyomja le a billentyűt és tegye le a kézibeszélőt
Várjon a személyhívott visszahívására.

Ha személyhívást akar kezdeni a személy felhívása nélkül, akkor tegye a következőt:

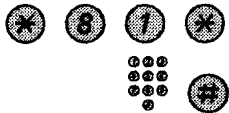

Nyomja le a billentyűket

Tárcsázza a mellék számát és nyomja le a billentyűt

Várjon a nyugtázó hangra.



Tegye le a kézibeszélőt

Várjon a személyhívott visszahívására.

Ha egy üzenet kód számjegyet kíván küldeni:

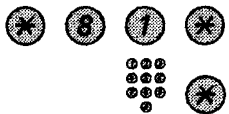

Nyomja le a billentyűket

Tárcsázza a mellék számát és nyomja le a billentyűt

Tárcsázza az üzenet kódját (1-10 számjegy) és nyomja le a billentyűt

Várjon a nyugtázó hangra.



Tegye le a kézibeszélőt

Várjon a személyhívott visszahívására.

Válaszolás

A rendszerben a legközelebbi telefonról: hívja a személyhívó vevőjén kijelzett mellék számát. A csupa zérus azt jelzi, hogy külső előfizető keresi. Válaszul:

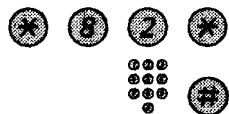

Nyomja le a billentyűket

Tárcsázza saját mellékállomásának számát és nyomja le a billentyűt

Vagy ha egyszerre csak egy személyhívó hívás megengedett:



Nyomja le a billentyűket

Ha a kijelzőn egy üzenet kód látható, akkor hajtsa végre a megfelelő tevékenységet.

(folytatás)

SZEMÉLYHÍVÁS (folytatás)

Hangüzenettel rendelkező személyhívó vevők

Kezdeményezés

Ha nincs válasz, vagy foglalt jelzés van, akkor a kézibeszélőt tartsa felemelve:



Nyomja le a billentyűt

Hagyjon üzenetet a hangjelzés után. Közvetlenül az előre meghatározott beszédüzenet idő letelte előtt figyelmeztető hangot fog hallani.

Ha személyhívást akar kezdeni a személy felhívása nélkül, akkor tegye a következőt:



Nyomja le a billentyűket



Tárcsázza a mellék számát és nyomja le a billentyűt

Hagyjon üzenetet a hangjelzés után. Közvetlenül az előre meghatározott beszédüzenet idő letelte előtt figyelmeztető hangot fog hallani.

Válaszolás

Ha személyhívó vevője mindkét irányú beszéd-kapcsolattal rendelkezik, akkor nyomja le a válasz billentyűt a beszélgetéshez. Ha nincs kétirányú kapcsolat, akkor hajtsa végre az üzenetnek megfelelő tevékenységet vagy válaszoljon úgy, mint a beszédüzenet nélküli személyhívás esetén.

Riasztásos személyhívás

Kezdeményezés

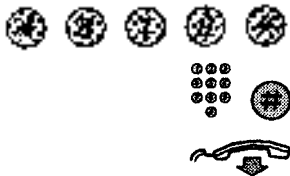

Nyomja le a billentyűket

Tárcsázza a mellék számát és nyomja le a billentyűt

Várjon a nyugtázó hangra.

Tegye le a kézibeszélőt

Ha riasztási üzenet kódot kíván küldeni, akkor tegye a következőt:

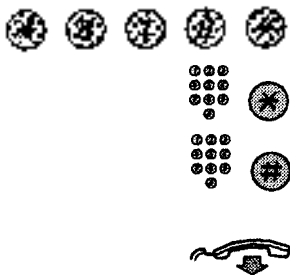

Nyomja le a billentyűket

Tárcsázza a mellék számát és nyomja le a billentyűt

Tárcsázza az üzenet kódját (1-5 számjegy) és nyomja le a billentyűt

Várjon a nyugtázó hangra.

Tegye le a kézibeszélőt

Riasztás nyugtázása

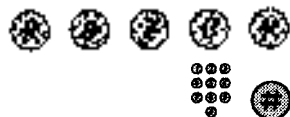

Nyomja le a billentyűket

Tárcsázza saját mellékállomásának számát és nyomja le a billentyűt

Másik mellék riasztásának nyugtázására:

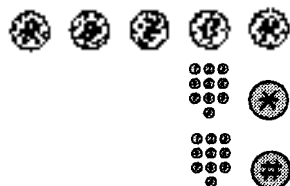

Nyomja le a billentyűket

Tárcsázza a mellék számát és nyomja le a billentyűt

Tárcsázza saját mellékének számát és nyomja le a billentyűt

Jogosultság

ADAT TITKOSÍTÁS

Az adat titkosítás lehetővé teszi, hogy hívást végezzen bármilyen zavarás, például belépés nélkül. Ez a funkció automatikusan megszűnik a hívás befejezésekor.

Parancs kiadás

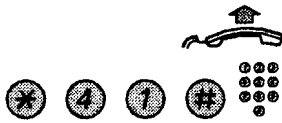

Emelje fel a kézibeszélőt

Nyomja le a billentyűket és tárcsázza a számot

”NE ZAVARJ”, DND

Ha aktivizálja a DND-t, akkor a mellékére menő hívások nem jeleznek. Kimenő hívásokat a szokásos módon lehet végezni.

DND

Nyomja le a DND aktivizálására vagy aktivitásának megszüntetésére (lásd a kijelzőt)

Megjegyzés: Lenyomhatja a DND (rendszergazda által előre beprogramozott) funkciót billentyűt is vagy használhatja az alábbi eljárást.



Nyomja le a billentyűket az aktivizáláshoz

Különleges tárcsahangot kap.

vagy



Nyomja le a billentyűket az aktivizálás megszüntetésére



Nyomja le a billentyűt az aktivizálás/megszüntetés befejezésére

Megjegyzés: Ha telefonja "Multiple Directory Diversion and Do not disturb" (több telefonszámos átirányítás és ne zavarjon) módba van programozva (kérdezze meg rendszergazdájától), akkor a DND egyszerre aktivizálódik és szűnik meg az összes vonalon. (Ez a funkció csak a telefonközpont újabb változataiban áll rendelkezésre.)

CSOPORTOS "NE ZAVARJ"

Ha mellékállomása mester mellékállomás (a rendszergazda programozta be), akkor a mellékállomások egy csoportját csoport zavarás elleni védelemmel láthatja el. A csoportot Ön elérheti.

Parancs kiadás



Nyomja le a billentyűket és tárcsázza a csoport számát



Nyomja le a billentyűt
Különleges tárcsahangot kap.



Nyomja le a billentyűt

Megszűntetés parancs



Nyomja le a billentyűket és tárcsázza a csoport számát



Nyomja le a billentyűket

Belépés a csoportba



Nyomja le a billentyűket és tárcsázza a mellékállomás számát



Nyomja le a billentyűt
A csoportban a megadott mellékállomást hívja.

JOGOSULTSÁGI KÓD, KÖZÖS (Opcionális)

Ha egy közös jogosultsági kód használatára van kijelölve (1-7 számjegy), akkor időlegesen megváltoztathatja a központban bármelyik telefon jogosultsági szintjét az ehhez a kódhoz rendelt értékre. A kódot csak egy hívás tartamára használhatja vagy a telefont megnyithatja bizonyos hívásokra és távozáskor lezárhatja.

Használata egyetlen hívásra

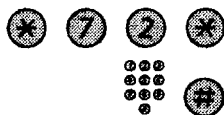

Nyomja le a billentyűket

Tárcsázza a jogosultsági kódot és nyomja le a billentyűt

Nyugtázó hangot kap.

Megjegyzés: Lenyomhatja az AUTH (jogosultság) billentyűt is, tárcsázza a kódot és nyomja meg az ENTER (bevitel) billentyűt.



Tárcsázza a külső vonalat kérő számjegyet vagy számjegyeket és a külső számot

Egy mellékállomás megnyitása néhány hívásra

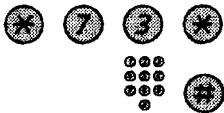

Nyomja le a billentyűket

Tárcsázza a jogosultsági kódot és nyomja le a billentyűt

Nyugtázó hangot kap.

Megjegyzés: Lenyomhatja az OPEN (megnyitás) billentyűt is, tárcsázza a kódot és nyomja meg az ENTER (bevitel) billentyűt.

Egy mellékállomás lezárása

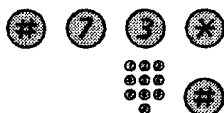

Nyomja le a billentyűket

Vigye be a jogosultsági kódot és nyomja le a billentyűt

Nyugtázó hangot kap.

Megjegyzés: Lenyomhatja a LOCK (lezárás) billentyűt is, tárcsázza a kódot és nyomja meg az ENTER (bevitel) billentyűt.

JOGOSULTSÁGI KÓD, EGYÉNI (Opcionális)

Ha egy egyéni jogosultsági kódja (1-7 számjegy, az Ön saját mellékállomásához hozzárendelve) van, akkor saját mellékét egy közös jogosultsági szintre korlátozhatja, például ha nincs a hivatalában. Időlegesen meg is változtathatja a központban bármelyik használt telefon jogosultsági szintjét ugyanarra a jogosultsági szintre, mellyel saját telefonján rendelkezik.

Az egyéni kód saját mellékállomásáról megváltoztatható.

Saját telefonjának lezárása



Nyomja le a billentyűket



Tárcsázza a jogosultsági kódot és nyomja le a billentyűt

Nyugtázó hangot kap.

Megjegyzés: Lenyomhatja a LOCK (lezárás) billentyűt is, tárcsázza a kódot és nyomja meg az ENTER (bevétel) billentyűt.

Saját telefonjának megnyitása



Nyomja le a billentyűket



Tárcsázza a jogosultsági kódot és nyomja le a billentyűt

Nyugtázó hangot kap.

Megjegyzés: Lenyomhatja az OPEN (megnyitás) billentyűt is, tárcsázza a kódot és nyomja meg az ENTER (bevétel) billentyűt.

(folytatás)

JOGOSULTSÁGI KÓD, EGYÉNI (folytatás)

Saját jogosultsági szintjének hozzárendelése egy másik telefonhoz



Nyomja le a billentyűket



Vigye be a jogosultsági kódot és nyomja le a billentyűt

Megjegyzés: Lenyomhatja az AUTH (jogosultság) billentyűt is, tárcsázza a kódot és nyomja meg az ENTER (bevitel) billentyűt.



Tárcsázza saját mellékének számát és nyomja le a billentyűt

Nyugtázó hangot kap.



Tárcsázza a külső vonalat kérő számjegyet vagy számjegyeket és a külső számot

Saját egyéni jogosultsági kódjának megváltoztatása



Nyomja le a billentyűket



Tárcsázza a régi jogosultsági kódot és nyomja le a billentyűt



Tárcsázza az új jogosultsági kódot és nyomja le a billentyűt

Nyugtázó hangot kap.

FUNKCIÓK PROGRAMOZÁSA

A gyakran használt funkciókat és telefonszámokat a könnyű hozzáférés érdekében fel lehet programozni a funkció billentyűkre. Ha használni kívánja a funkciót, csak a billentyűt kell megnyomnia. Bizonyos funkciókat a rendszergazdának kell előre beprogramoznia.

Egy funkció beprogramozása vagy megváltoztatása



Nyomja le a billentyűt



Nyomja le a kiválasztott funkció billentyűt

Megjegyzés: Ha a billentyű már programozva van, akkor a készülék a számot vagy a funkciót kijelzi.



vagy

Vigye be a telefonszámot vagy a funkció kódot a következő oldalon lévő lista szerint

Megjegyzés: Ha rossz számot vitt be, akkor törlésére nyomja meg a törlés (C) billentyűt és ezután ismét vigye be a számot.



Nyomja le ismét a funkció billentyűt



Nyomja le a billentyűt a programozás befejezésére

Vegye le az átlátszó burkolatot és írja fel a funkció nevét vagy a telefonszámot a billentyű mellé.

Megjegyzés: Egy programozott funkció törléséhez a fenti lépésekben a telefonszám vagy a funkció kód helyett nyomja meg a törlés (C) billentyűt.

Egy beprogramozott szám vagy funkció ellenőrzése



Nyomja le a billentyűt



Nyomja le a kiválasztott funkció billentyűt

A készülék kijelzi a tárolt számot vagy funkciót.



Nyomja le a billentyűt

FUNKCIÓK ÉS SZÜKSÉGES ADATAIK

Funkció	Funkció kódja vagy hozzá tartozó szám
Hívás felvétel:	
Csoport	8
Egyéni	mellék száma + 8
Hívásvárakoztatás	5
Tartás, közös	8
Konferencia	3
Tárcsázás funkció billentyűvel	mellék száma
Rugalmas éjszakai üzemmód	*84*0* + mellék száma + #
Belépés foglalt mellék esetén	4

A rendszergazda által programozandó funkciók:

- További vonalak
- Automatikus visszahívás
- Kijelölt intercom összeköttetés
- Átirányítás
- Ne zavarj
- Külső vonal
- Szabad a 2. hozzáférésen
- Azonnali beszédkapcsolat
- Saját külső vonal
- Utolsó külső szám újratárcsázása
- Rosszindulatú hívás elfogása
- Kézi "üzenet vár"
- Többször szereplő szám
- Név és telefonszám naplózása

CSENGETŐJELEK BEPROGRAMOZÁSA

Telefonján 6 programozható csengetőjel van. A különböző jeleket a hozzáférési vonalakra, további vonalakra és többször szereplő vonalakra programozhatjuk.

Program 

Nyomja le a billentyűt

1. hozzáférés 

Nyomja le a megfelelő vonal billentyűjét
A kijelzőn egy számjegy (0-6) jelenik meg.



Válassza ki a használni kívánt csengetőjelet az alábbi táblázat szerint

- 0 = néma
 - 1 = periodikus csengetőjel
 - 2 = késleltetett periodikus csengetőjel
 - 3 = egy lehalkított csengetőjel
 - 4 = egy lehalkított késleltetett csengetőjel
 - 5 = azonnali beszédkapcsolat a funkció billentyű által vezérelt egyetlen hangjelzéssel
 - 6 = azonnali beszédkapcsolat egyetlen hangjelzéssel
- Megjegyzés: Az 5. és 6. lehetőség nem áll rendelkezésre többször szereplő vonalak esetén.*

1. hozzáférés 

Nyomja le a billentyűt

Program 

Nyomja le a billentyűt a programozás befejezésére



Nyomja le a billentyűt a programozás alatt a kijelző törlésére

Csengetőjel ellenőrzése

Program 

Nyomja le a billentyűt

1. hozzáférés 

Nyomja le a megfelelő vonal billentyűjét
A kijelzőn egy számjegy (0-6) jelenik meg.

Program 

Nyomja le a billentyűt a programozás befejezésére

CSENGETŐHANG JELLEGÉNEK BEPROGRAMOZÁSA

10 különböző programozható csengetőhang jelleg van telefonján, mindegyik egy 0 és 9 közötti számjegynek felel meg.

Program 

Nyomja le a billentyűt

Kijelzi a jelenlegi hang jellegét.



Nyomja le a megfelelő számjegyet (0-9)

A telefon a kiválasztott jelleggel fog csengetni.

Program 

Nyomja le a billentyűt a programozás befejezésére



Nyomja le a billentyűt a programozás alatt a kijelző törlésére

KÉZIBESZÉLŐ ÉS HANGSZÓRÓ HANGEREJE

Használja beszélgetés közben a hangerő szabályozó billentyűket a kézibeszélő vagy a hangszóró hangerejének beállítására. A kézibeszélő hangerejét a kézibeszélő üzemmódban állítsa be. A hangszóró hangerejét a felügyelet üzemmódban állítsa be.



Nyomja le a hangerő megváltoztatására

CSENGETŐJEL HANGEREJE

Használja a hangerő szabályozó billentyűket a csengetőhang erejének beállítására, ha a telefon nyugalmi állapotban van vagy csenget. A készülék eltárolja a beállított hangerőt.



Nyomja le a hangerő megváltoztatására

HANGOK JELLEMZŐI

Az alábbi különféle hangokat és jeleket a központ küldi az Ön kézibeszélőjére vagy hangszórójára.

Tárcsahang	
Speciális tárcsahang	
Csengetőhang vagy sorbaállítási hang	
Foglalt hang	
Torlódási hang	
Szám nem elérhető hang	
Várakozó hívás hang	
Belépési hang*	
Konferencia hang	
Visszalgazoló hang	
Figyelmeztető hang, drága útvonal	

*A belépési hang csak a telefonközpont flash típusúnál állítható be.

CSENGETŐJELEK

Három értékű csengetőjel információ (belső, külső, hívás típusa)

Belső csengetőjel	
Külső csengetőjel	
Visszahívás jel (automatikus visszahívás emlékeztető)	

Fényjelzések

LÁMPAJELZÉSEK



A lámpa nem ég

A funkció nem aktív.



Állandó fény

A funkció aktív vagy a felügyelt vonal foglalt.



Gyorsan villogó lámpa

Bejövő hívás.



Lassan villogó lámpa

A vonalat (vagy a funkciót) várakozó állapotba tettük.



Fény rövid megszakításokkal

Folyamatban lévő hívás.

INFORMÁCIÓ KIJEZÉS

A kijelző információ visszacsatolást ad, például időpontot és dátumot, forgalmi állapotot és a kapcsolt telefonszámokat. A következőkben példákat mutatunk be azokról a különféle állapotokról, melyekben telefonja lehet.

Telefon nyugalmi állapotban

Ha telefonkészüléke nyugalmi állapotban van, akkor a felső sor általános információt jelez ki. A középső sor mellékállomásának számát jelzi ki. Az alsó sor a változó funkciójú billentyűk jelentését adja meg.

	14:25	12FEB 1997	
			2222
OPEN	ACC	AUTH	TIMER

Kimenő hívás

Ha telefonkészülékéről kimenő hívást végez, akkor a középső sor a mind a forgalmi állapotot, mind a hívott telefonszámot kijelzi.

	14:25	12FEB 1997	
CALLING			3333
CAB			TIMER

Ha a hívott fél telefonja át van irányítva, akkor a középső sor az átirányítási információt jelzi ki.

	14:25	12FEB 1997	
	33333 DIV DIR.		5555
CAB			TIMER

A tárcsázott szám (3333) közvetlenül át van irányítva az 5555 számra.

(folytatás)

INFORMÁCIÓ KIJEZÉS
(folytatás)

Bejövő hívás

Ha bejövő hívást fogad, akkor a középső sorban a hívó fél mellékállomásának száma villog.

14:25	12FEB 1997
33333	

Ha egy átirányító mellék hívja, akkor a középső sor az átirányítási információt jelzi ki. A hívó fél száma villog.

14:25	12FEB 1997
44444 DIV DIR.	22222

A 22222 szám a 44444 számot tárcsázta és a hívást közvetlenül átirányították Önhöz.

Változó funkciójú billentyűk

A változó funkciójú billentyűket különféle funkciókhoz való hozzáférésre használjuk. A mellékállomás forgalmi állapotától és kategóriájától függően a rendelkezésre álló funkciók változnak.

A változó funkciójú billentyűknél a következő rövidítéseket használjuk:

ACC	Számla kód
AUTH	Jogosultsági kód
CAB	Visszahívás
CAW	Várakozó hívás
CONF	Konferencia (csak akkor jelenik meg, ha van egy tartásba tett fél)
COST	Jelezze ki a Díjszabási információt
CUP	Hívásfelvétel
DATE	Jelezze ki a dátumot
DEL	Törlés
DIAL	Hívja a kijelzett számot
DOWN	Lefelé görgetés
DND	Ne zavarjon
ETE	Tárcsázás egy kapcsolt hívás alatt (vég-vég vagy DTMF tárcsázás)
EXIT	Kilépése a kijelzett menüből
INTR	Belépés
LNR	Utolsó szám újratárcsázása
LOCK	Telefon lezárása
MCT	Rosszindulatú hívás elfogása
NEXT	Jelezze ki a következő naplózott számot
OPEN	Telefon kinyitása
PAG	Személyhívás
PICK	Hívásfelvételi csoport
RST	Időmérés törlése
SP	Szóköz bevitele nevek írásakor
SRCH	Keresés
START/STOP	Időmérés elindítása/leállítása
TIME	Jelezze ki a mért időtartamot
TIMER	Óra
UP	Felfelé görgetés

Információ kijelzés

NYELV KIVÁLASZTÁSA (opcionális)

A következő nyelvek egyikét választhatja ki telefonján az információk megjelenítésére.

0-9 számjegy = nyelv kódja:

0 angol 1 francia 2 német 3 spanyol 4 olasz
5 _____ 6 _____ 7 _____ 8 _____ 9 _____

Megjegyzés: Alapértelmezésként 5-9 angolra van beprogramozva. A helyszínen más nyelvekre cserélendő.

Nyelv kiválasztása



Nyomja le a billentyűket



Vigye be a nyelv kódját



Nyomja le a billentyűket

OPCIONÁLIS EGYSÉG

A DBY 410 02 opcionális egység egy, a telefonkészülék alá szerelendő választható tartozék. Az opcionális egységgel a következő eszközök telepíthetők:

- Magnetofon
- További csengő vagy foglalt jel az ajtón kívül
- Fejbeszélő készlet vagy konferencia egység
Megjegyzés: A fejbeszélő készlet funkcióit lásd a "Más lehetőségek"-nél.
- Második kézibeszélő

Megjegyzés: Halláskárosult személyek számára az opcionális egység lehetővé teszi a vételi hangerő növelését a kézibeszélőben és a fejhallgatóban.

SZÓTÁR**TOVÁBBI VONALAK**

Egy vagy több további mellékállomási szám rendelhető az Ön telefonkészülékéhez, ezeket szabad funkció billentyűkre programozzuk.

NYUGALMI ÜZENET

A kijelzőn a telefon nyugalmi állapotában látható üzenet. Az üzenetet rendszergazdája programozza be.

**TÖBBSZÖR SZEREPLŐ
VONAL**

Mellékállomásának száma (két vagy több) más mellékállomás funkció billentyűjén szerepelhet.

**HÁRMAS HOZZÁFÉRÉSI
VONAL**

Az 1. hozzáférés, 2. hozzáférés és Tudakozás vonalak összefoglaló neve. Az 1. hozzáférés és a 2. hozzáférés alkotja az Ön mellékállomásának számát és mind a bejövő, mind a kimenő hívások számára rendelkezésre állnak. A Tudakozás csak kimenő hívásokra használható.

Telepítés

TELEFON BEIGAZÍTÁSA

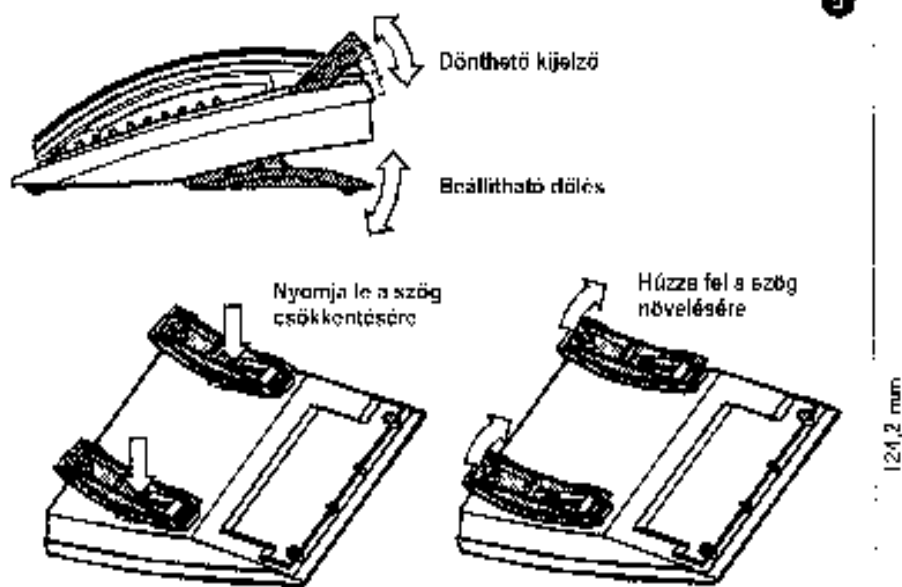

KÁBELEK TELEPÍTÉSE

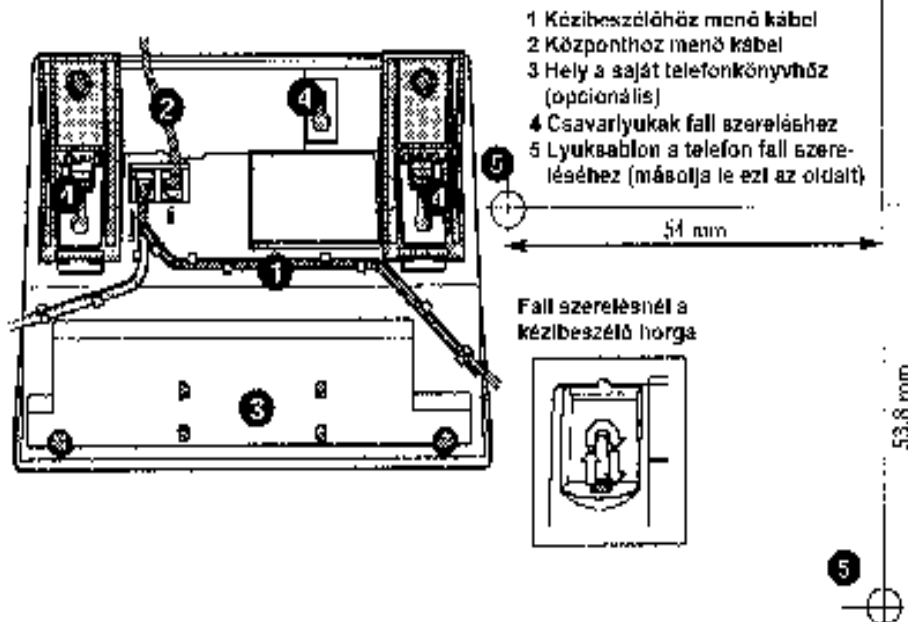

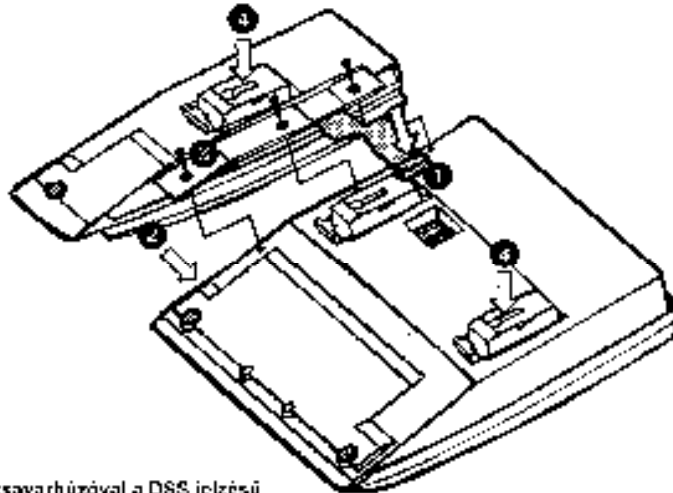
TARTÓLÁB FELSZERELÉSE**BILLENTYŰPANEL FELSZERELÉSE**

- 1 Vegye le csavarhúzóval a DSS jelzésű műanyag lemezt és csatlakoztassa a kábelt
- 2 Csatlakoztassa a billentyűzet panel egységet
- 3 Rögzítse csavarokkal
- 4 Szerelje fel a tartólábat

	Oldal		Oldal
Adatkommunikáció	46	Kihangosítás	10
Adat titkosítás	56	Konferencia	12
Azonnali beszédkapcsolat	43	Közös csengős csoport	41
Általános törlés	45	Közös rövidített számok	35
Átadás	12	Közvetlen belső rendszer hozzáférés (DISA)	49
Átírányítás	19	Külső kövess engem	24
Átírányítás megkerülése	24	Külső szám elmentése	9
Belső kövess engem	22	Lámpajelzések	66
Billentyűpanel felszerelése	73	Leírás	4
Címkék	74	Ne zavarjon, DND	56
Csengetőhang beprogramozása	63	Név szerinti tárcsázás	37
Csengetőhang jellegének beprogramozása	64	Név és telefonszám naplózása	51
Csengetőjelek	65	Nyelv kiválasztása	70
Csengetőjel hangereje	64	Opcionális egység	71
Csoportos figyelés	10	Óra	40
Csoportos "Ne zavarj"	57	Parkolás (tartáskor)	13
Díjzabási információ	40	Riasztási mellék	45
Egyéni külső vonal	9	Rosszindulatú hívás elfogása, MCT	47
Elnémítás	11	Saját rövidített számok	35
Éjszakai üzemmód	44	Számla kód	42
Fejbeszélő készlet	47	Személyhez rendelt szám	25
Felügyelet	10	Személyhívás	52
Foglalt mellék vagy külső vonal	15	Szótár	71
Forró drót	45	Tartáskor	13
Funkciók és szükséges adataik	62	Tartóláb felszerelése	73
Funkciók programozása	61	Tárcsázás egy kapcsolt hívás alatt	14
Hangok jellemzői	65	Tárcsázás funkció billentyűvel	39
Hívásfelvételi csoport	41	Távollét információ	33
Hívások kezdeményezése	8	Telefon beigazítása	72
Hívó azonosítójának átküldése átadáskor	14	Telefonkábelek telepítése	72
Információ kijelzés	67	További telefonszám	46
Integrált hangposta	30	Többször szereplő telefonszám	46
Jogosultsági kód, egyéni	59	Tudakozás	11
Jogosultsági kód, közös	58	Utolsó külső szám újratárcsázása	9
Kézibeszélő és hangszóró hangereje	64	Válaszolás hívásokra	6
Kézi "Üzenet vár" (MMW)	29	Várakozó üzenet	29
Kétirányú kihangosítás	10	Vészhelyzet	46

Másolja le ezt a gyors segítséget és tegye a telefonja alá az opcionális kihúzható lapra.

GYORS SEGÍTSÉG		
FUNKCIÓ	AKTIVÁLÁS	INAKTIVÁLÁS
Automatikus visszahívás		
Foglalt mellék vagy nincs válasz	6	#37* mellék száma *
Foglalt külső vonal	6 külső szám #	#37* vonal száma *
Összes visszahívás törlése		#37#
Átirányítás megkerülése	*60* telefonszám #	
Hívások fogadása		
Közös csengős csoport	CUP vagy 8	
Csoport	CUP vagy 8	
Egyéni	mellék száma CUP vagy 8	
Hívás várakoztatás	CAW vagy 5	
Konferencia	CONF vagy 3	
Adat titkosítás	*41# telefonszám	
Átirányítás		
Saját mellékről	*21#	#21#
Válaszó helyről		
Ha nincs válasz	*211#	#211#
Ha foglalt	*212#	#21#
Más szolgáltató eszközhöz	*218#	#218#
Ne zavarj	DND vagy *27#	DND vagy #27#
Ne zavarj, csoport	*28#csoport szám#	#28#csoport szám#
Megkerülés	*60*mellék szám#	
Külső átirányítás	*22#vonali száma	#22#
+ külső szám#		
Belső átirányítás		
Saját mellékről	*21*mellék szám#	#21#
Válaszó helyről	*21* saját * új #	#21* saját #
Általános törlés	#001#	
Saját rövidített számok	** (0-9)	
Szám törlése		#51*(0-9)
Összes rövidített szám törlése		#51#
Programozás és megváltoztatás	*51*(0-9)* telefonszám #	
Belépés (mellék)	INT vagy 4	
Belépés (külső vonal)	*44* külső vonal száma # vonal száma 4	

Utolsó külső szám újratárcsázása	*39#	
Rosszindulatú hívás elfogadása	*31*mellék szám#	#31#
Kézi Üzenet vár		
Éjszakai üzemmód		
Rugalmas	*84*vonali száma* külső szám#	#84#
Univerzális	CUP vagy 8	
Tartáskor	CUP vagy 8	CUP vagy 8

A vállalati hálózatokat szolgáló ERICSSON KOMMUNIKÁCIÓS MEGOLDÁSOK a hang, adat, video és a kialakulóban lévő jövőbeli közegeken történő információcsere fejlett módszereit kombinálják és fejlesztik tovább.

Ez megköveteli annak igazi megértését, hogy a vállalatok és szakemberek hogyan működnek együtt – olyan megértést igényel, mely messze túlmegegy a pusztán technológiai követelményeken.

Ügyfeleink közé helyi és multinacionális, kis- és nagyvállalati hálózatok tulajdonosai tartoznak. Megoldásokat ajánlunk Internet szolgáltatók számára is.

Szolgáltatás minőséget biztosítunk egyesített hálózatok esetén. Teljes telephelyi és telephelyen kívüli mobilitást biztosítunk az alkalmazottak számára. Integráljuk az asztali számítógépes és a telefonos alkalmazásokat. A kiválasztott közegeken mindenféle üzleti együttműködést lehetővé teszünk. Elősegítjük, hogy a vállalat az ügyfelekkel tartós együttműködést alakítson ki.

Az Ericsson a vezető szállító az új távközlési világban olyan távközlési megoldásokkal, melyek a távközlési és adatátviteli technológiákat a felhasználó szabad mozgásával kombinálják. 140 országban több mint 100.000 alkalmazottjával az Ericsson egyszerűbbé teszi ügyfelei - hálózat üzemeltetői, szolgáltatói, vállalatok és fogyasztói – számára a kommunikációt a világon mindenütt.

Kérjük keresse fel az Ericsson sajtóirodáját:
<http://www.ericsson.se/pressroom>

© Ericsson Business Networks AB 1999
Minden jog fenntartva.
A termékre vonatkozó kérdésekkel kérjük
forduljon a helyi kereskedelmi képviselőjéhez.

HU/LZT 102 2553 RC

Előzetes figyelmeztetés nélkül megváltozhat. Klórinteres papírra nyomtatva.